

MUSE

M-920 CVB LECTEUR DVD PORTABLE Manuel d'utilisation



Veillez lire attentivement ce manuel avant toute utilisation.

Français

L'adaptateur allume-cigare 12V fourni est exclusivement destiné à être utilisé avec ce produit.

- Ne l'utilisez donc pas avec d'autres appareils.
- Pour des raisons de sécurité, n'utilisez pas le lecteur et ne regardez pas de film lorsque vous conduisez.
- Veillez à ce que les appareils soient correctement fixés afin d'éviter toute chute en cas d'accident.
- Lorsque l'intérieur de la prise allume-cigare est encombré par des cendres ou de la poussière, il se peut que la fiche chauffe en raison d'un mauvais contact. Veuillez nettoyer l'allume-cigare avant utilisation.
- Débranchez l'adaptateur allume-cigare du lecteur et de l'allume-cigare après utilisation.

Utilisation de la batterie intégrée
Cet appareil est équipé d'une batterie au lithium-polymère rechargeable intégrée. Chargez la batterie intégrée avant la première utilisation. L'indicateur de charge passe du ROUGE au VERT lorsque la batterie est tout à fait chargée.

- Avertissements:**
- Rechargez la batterie intégrée lorsque vous avez l'intention de l'utiliser juste après.
 - Lors de l'utilisation de la batterie intégrée, la température ambiante doit être comprise entre 5°C et 35°C.
 - Afin d'allonger la durée de vie de la batterie intégrée, veuillez la recharger à une température d'intérieur.
 - La batterie intégrée de cet appareil peut présenter un risque d'incendie ou de brûlure chimique en cas d'utilisation incorrecte.
 - Ne démontez pas la batterie, ne la chauffez pas à plus de 100°C et ne la jetez pas au feu.
 - N'exposez pas la batterie à une chaleur excessive, comme les rayons du soleil, le feu ou d'autres sources de chaleur similaires.
 - Lorsque vous vous débarrassez de la batterie, veillez au respect de l'environnement et conformez-vous à la législation en vigueur.
 - lorsque la batterie est presque vide, « LOW BATTERY » clignotera sur l'écran, puis le lecteur accèdera au mode veille automatiquement.

CONNEXIONS

Regarder un DVD sur votre téléviseur

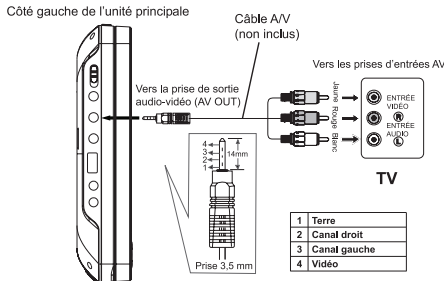

FR - 5

DESCRIPTION DE L'APPAREIL

Unité principale

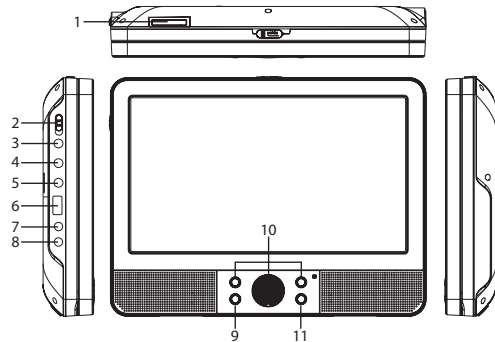

Unité principale

- Logement pour carte SD/MMC
- Commutateur **ON/OFF** (marche/arrêt)
- Prise pour écouteurs
- Prise de sortie audio-vidéo (AV OUT)
- Prise de entrée audio-vidéo (AV IN)
- Port USB
- Sortie alimentation (aucune utilité)
- Entrée alimentation (DC IN 9-12V)
- Valider**
- ▲/▼/◀/▶/Vol+/Vol-: Sélection d'une option dans le menu et réglage de certains paramètres.
- Touche **SOURCE**: sélection d'un mode (DVD, AV IN ou USB/ CARTE).

FR - 1

UTILISATION D'UN CASQUE / D'ÉCOUTEURS

Tension de sortie maximum ≤ 150mV
Tension caractéristique large bande ≥ 75mV
MISE EN GARDE SUR LE NIVEAU DE VOLUME DU CASQUE
Diminuez le volume avant de connecter un casque et augmentez-le ensuite si nécessaire. L'utilisation prolongée d'un casque à un volume élevé peut endommager votre système auditif. Lorsqu'un casque ou des écouteurs sont connectés, les haut-parleurs du lecteur sont désactivés. Attention: Évitez les niveaux sonores élevés pouvant nuire à votre système auditif.

Afin de réduire les risques de lésions auditives, n'écoutez pas de la musique à un volume élevé pendant longtemps.

LECTURE DE DISQUES

Information sur les zones de lecture
Informations de gestion des régions: cet appareil est conçu et fabriqué selon le système des zones de lecture pour répondre aux informations encodées sur les DVD. Si le numéro de zone imprimé sur le DVD ne correspond pas au numéro de zone de l'appareil, celui-ci ne pourra pas en lire le contenu. Le numéro de zone de cet appareil est le 2

- Lecture normale**
- Pour allumer l'appareil, placez le commutateur d'alimentation en position « ON ». Le voyant d'alimentation s'allume.
 - Faites glisser le verrou « OPEN », et tenez le panneau frontal pour ouvrir le tiroir CD.
 - Insérez un disque dans le compartiment, face imprimée orientée vers vous.
 - Refermez le compartiment. Votre appareil a besoin d'un peu de temps pour charger le disque. Après quoi il affiche automatiquement le menu principal du DVD ou commence directement la lecture. Si la lecture du DVD ne commence pas automatiquement, appuyez sur la touche ▶||.

Avance / retour rapide
Pendant la lecture du disque, appuyez une ou plusieurs fois sur ◀◀ ou ▶▶ pour modifier la vitesse et le sens de la lecture accélérée. Appuyez sur la touche ▶|| pour reprendre la lecture normale.

- Avance image par image (DVD)**
- Pendant la lecture du disque, appuyez une fois sur la touche STEP.
 - Appuyez ensuite plusieurs fois sur cette touche pour effectuer une avance image par image.
 - Appuyez sur la touche ▶|| pour reprendre la lecture normale.

Sélection d'un chapitre / d'une plage
Pendant la lecture du disque, appuyez sur |◀◀ ou ▶▶| pour passer immédiatement au chapitre suivant ou précédent (DVD), ou à la plage suivante ou précédente (CD).

Zoom (DVD et JPEG)
Pendant la lecture du disque, appuyez sur la touche ZOOM jusqu'à obtenir la taille de zoom désirée. Cette touche permet de sélectionner l'un des facteurs de zoom suivants: 2x, 3x, 4x, 1/2, 1/3, 1/4 ou x1 (taille initiale). Remarque: En mode zoom avec des fichiers JPEG, appuyez sur la touche ZOOM (100%) puis appuyez de manière répétée sur la touche ◀◀ ou ▶▶ pour sélectionner le facteur de zoom désiré.

FR - 6

Télécommande

- Touche **SOURCE**: sélection d'un mode (DVD, AV IN ou USB/ CARTE).
 - MUTE** (sourdine): activation/désactivation du son.
 - 0,1,2,...9,10+**: pavé numérique pour la saisie de chiffres.
 - DISPLAY** (affichage): affichage d'informations sur la lecture.
 - MENU/PBC**: Pour revenir au menu racine du disque (disques DVD).
Activation/désactivation du PBC en mode VCD.
 - AUDIO**: sélection d'une langue audio.
 - ▶||** lancement ou mise en pause de la lecture.
 - : Pendant la lecture de fichiers MP3/Jpeg/DivX, appuyez une fois sur cette touche pour arrêter la lecture.
Pendant la lecture de disques DVD/VCD/CD, appuyez une fois sur cette touche pour passer en pré-arrêt. Pour reprendre la lecture, utilisez la touche ▶||. Appuyez deux fois sur la touche ■ pour arrêter complètement la lecture.
 - Touche **MODE**: Accès au mode LCD.
 - VOL+**
 - SAUT AVANT ▶▶|, Permet de sélectionner le chapitre/piste suivant.
 - SAUT ARRIERE ◀◀|, Permet de sélectionner le chapitre/piste précédent.
 - TOUCHE ▶▶: Appuyer sur la touche ▶▶ permet d'effectuer une avance rapide sous 5 vitesses (X2->X4->X8->X16->X32->LECTURE NORMALE), appuyez sur la touche ENTREE pour activer la lecture à vitesse normale.
 - TOUCHE ◀◀: Appuyer sur la touche ◀◀ permet d'effectuer un rembobinage sous 5 vitesses (X2->X4->X8->X16->X32->LECTURE NORMALE), appuyez sur la touche ENTREE pour activer la lecture à vitesse normale.
 - STEP** (pas à pas): lecture image par image
 - SEARCH** (recherche): recherche d'un titre, d'un chapitre, d'un temps ou d'une plage.
 - SUBTITLE** (sous-titres): sélection d'une langue de sous-titrage.
 - ANGLE**: sélection d'un angle de vue en mode DVD
 - TITLE** (titre): accès au menu des titres du disque.
 - Touches directionnelles (▼, ▲, ◀, ▶)Sélection d'une option dans le menu et réglage de certains paramètres.
Touche **ENTER** (valider): Confirmation d'une sélection dans le menu.
 - SETUP** (configuration): affichage du menu de configuration.
 - VOL-**
 - REPEAT**: lecture répétée
 - RALENTI: Appuyez de manière répétée sur la touche RALENTI pour activer la lecture au ralenti et sélectionner une vitesse de lecture au ralenti. Les vitesses disponibles sont les suivantes: 1/2, 1/4, 1/8, 1/16 et Lecture à vitesse normale.
 - PROGRAM** (programmation): Permet de programmer un ordre de lecture.
 - ZOOM**: agrandissement de l'image
- Remarque: Le symbole « » s'affiche si la fonction que vous avez sélectionnée n'est pas disponible.

FR - 2

FONCTIONS AVANCÉES

Affichage d'informations
Pendant la lecture, appuyez plusieurs fois sur la touche **DISPLAY** pour afficher tour à tour les informations disponibles sur le disque en cours:
DVD: Temps écoulé du titre, Temps restant du titre, Temps écoulé du chapitre, Temps restant du chapitre, Pas d'affichage d'informations.
CD: Temps écoulé de la plage, Temps restant de la plage, Temps total écoulé, Temps total restant, Pas d'affichage d'informations.

Recherche d'une section désirée
L'utilisateur peut accéder à un passage ou à une plage spécifique en saisissant le temps de lecture ou le numéro de la plage correspondant.
1. Appuyez de manière répétée sur la touche **RECHERCHE** pour afficher les différents modes de recherche.

Disques DVD:

T : 01/09 C : /16

Saisie d'un numéro de chapitre.

TITRE 01/09 TEMPS : :

Saisie d'une plage horaire à l'intérieur d'un titre

CHAPITRE 01/16 TEMPS : :

Saisir d'une plage horaire à l'intérieur d'un chapitre

CD:

RECHERCHE DISQUE: - - - - -

Saisie d'une plage horaire sur le disque.

RECHERCHE PLAGE: - - - - -

Saisie d'une plage horaire à l'intérieur de la plage en cours.

SELECT. PLAGE: - - /18

Saisie du numéro du fichier souhaité.

- Une fois le numéro de chapitre ou la plage horaire saisi(e), l'appareil accède directement à la section désirée.

FR - 7

La télécommande fonctionne avec une pile au lithium de type CR2025 (fournie). Pour alimenter latélécommande, retirez l'onglet d'isolation situé à l'arrière de l'appareil.

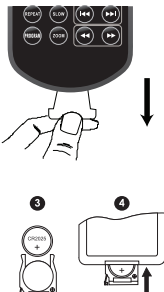

Mise en place de la pile de la télécommande

- Poussez le bouton vers la droite.
- Retirez la partie de maintien de la pile.
- Insérez une pile de type CR2025, côté positif (+) vers le haut.
- Replacer l'onglet de protection.

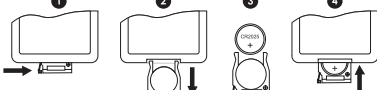

REMARQUES:

- Avant de jeter des piles, consultez votre revendeur car celui-ci peut les reprendre pour les recycler.
- Pour éviter un écoulement, retirez les piles en cas de non-utilisation prolongée de la télécommande.
- En cas de non-utilisation prolongée de la télécommande, retirez les piles afin d'éviter tout dommage provoqué par une corrosion due à un écoulement de celles-ci.
- ATTENTION: Risque d'explosion si les piles ne sont pas insérées correctement. Utilisez uniquement des piles identiques ou de type équivalent.

MISE EN GARDE
 Ne pas ingérer de la pile, il y a un risque de brûlure chimique. (La télécommande est incluse dans la livraison) Ce produit contient une pièce de monnaie / pile-bouton. Si la pièce / pile-bouton est avalée, il peut causer de graves brûlures internes en seulement 2 heures et peut être mortel. Gardez les piles neuves et usagées éloignées des enfants. Si le compartiment des piles ne se ferme pas correctement, cessez d'utiliser le produit et gardez-le éloigné des enfants. Si vous pensez que les batteries ont été avalées ou placés à l'intérieur de n'importe quelle partie du corps, chercher une assistante médicale immédiate.

Si à l'avenir vous désirez vous débarrasser de cet appareil, veuillez noter que les appareils électriques ne doivent pas être jetés avec les ordures ménagères. Renseignez-vous pour connaître le centre de recyclage le plus proche. Consultez les autorités locales ou votre revendeur pour de plus amples détails (directive sur les déchets des équipements électriques et électroniques).

ACCESSOIRES

Télécommande (avec pile) x 1
Adaptateur allume-cigare x 1
Adaptateur secteur x 1
Écouteurs x 1
Support de montage pour appui-tête x 1

FR - 3

MODES DE LECTURE

Lecture répétée
Pendant la lecture du disque, appuyez plusieurs fois sur la touche REPEAT pour sélectionner un mode de lecture :
DVD: répétition d'un chapitre, répétition d'un titre, répétition totale, (répétition désactivée).
CD: répétition d'une plage, répétition totale, répétition désactivée.
MP3: lecture d'un fichier, répétition d'un fichier, répétition du répertoire, lecture du répertoire, lecture aléatoire, répétition aléatoire.
Remarques:
« PLAGE »: la plage sélectionnée est lue une fois, puis la lecture s'arrête.
« RÉPÉTER PLAGE »: la plage sélectionnée est lue en continu.
« RÉPÉTER RÉPERTOIRE »: toutes les plages du répertoire sélectionné sont lues en continu.
« RÉPERTOIRE »: toutes les plages du répertoire sélectionné sont lues une fois, puis la lecture s'arrête.
« LECTURE ALÉATOIRE »: toutes les plages sont lues une seule fois selon un ordre aléatoire.
« RÉPÉTITION ALÉATOIRE »: toutes les plages sont répétées selon un ordre aléatoire.
Remarque: Certains disques DVD ne permettent pas la fonction de répétition.

Lecture programmée
Cette option vous permet de définir l'ordre de lecture d'un disque. Vous pouvez mémoriser jusqu'à 20 éléments.
1. Insérez un disque.
2. En mode de lecture ou d'arrêt, appuyez sur la touche PROGRAM. Le menu de programmation apparaît.

DVD

1	TT:	CH:	6	TT:	CH:
2	TT:	CH:	7	TT:	CH:
3	TT:	CH:	8	TT:	CH:
4	TT:	CH:	9	TT:	CH:
5	TT:	CH:	10	TT:	CH:

QUITTER

CD

1	02	6	--
2	04	7	--
3		8	--
4	--	9	--
5	--	10	--

QUITTER

- Entrez le numéro du titre et du chapitre (DVD) ou de la plage (CD) à l'aide du pavé numérique.
- Utilisez les touches directionnelles (◀, ▶, ▼, ▲) pour vous déplacer à l'emplacement suivant. Répétez le point 3 jusqu'à ce que tous les éléments souhaités soient programmés. Remarque: appuyez sur ▶|| pour aller à la page suivante afin de programmer les éléments de 11 à 20.
- Sélectionnez l'option « LECTURE » et appuyez sur la touche **ENTER** pour commencer la lecture programmée.
- Appuyez sur la touche ■ deux fois pour arrêter la lecture programmée et effacer la programmation.

FR - 8

ALIMENTATION

Utilisation de l'adaptateur secteur
L'adaptateur secteur fonctionne sur une alimentation AC comprise entre 100V ~ et 240V ~. L'adaptateur secteur fourni ne peut en aucun cas être utilisé sur un autre type d'alimentation.

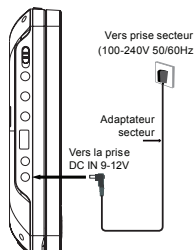

Avertissements

- * L'adaptateur secteur fourni avec cet appareil est pour l'utilisation seulement. Ne pas utiliser avec d'autres appareils.
- * Afin d'éviter d'abîmer l'appareil, éteignez-le avant de débrancher l'adaptateur secteur de l'appareil.
- * En cas de non-utilisation prolongée, débranchez l'adaptateur secteur de la prise murale.
- * Veillez à ce que la prise secteur se trouve à proximité et soit facilement accessible. En cas de disfonctionnement, débranchez immédiatement la fiche d'alimentation de la prise secteur.
- * L'adaptateur secteur permet de débrancher l'appareil. Il doit rester facilement accessible durant l'utilisation. Pour couper complètement l'alimentation de l'appareil, débranchez l'adaptateur de la prise secteur.
- * N'utilisez pas l'adaptateur secteur s'il est abîmé. Placez les câbles de manière sûre et veillez à ce qu'ils ne soient ni coincés, ni pincés. Si le câble d'alimentation est abîmé, contactez un technicien qualifié.

Utilisation de l'adaptateur allume-cigare

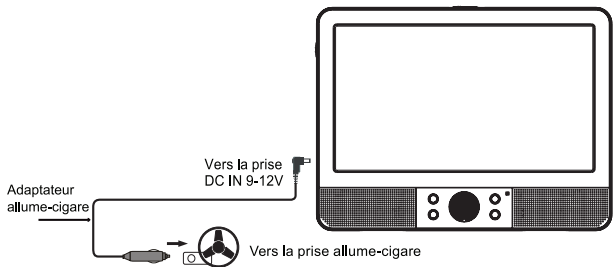

AVERTISSEMENT: Débranchez l'adaptateur allume-cigare en cas de non-utilisation. Ne l'utilisez pas dans une voiture avec système électrique 24V.

Avertissements

- * Utilisez uniquement l'adaptateur allume-cigare 12V fourni. L'utilisation d'un autre adaptateur pourrait endommager l'appareil.

FR - 4

LECTURE D'UN PÉRIPHÉRIQUE USB OU D'UNE CARTE SD/MMC

Vous pouvez connecter un périphérique USB (non fourni) au port USB ou introduire une carte SD/MMC (non fournie) dans le logement de l'appareil pour lire des films sur DivX ainsi que des fichiers audio ou images.
1. Branchez le périphérique USB sur le port USB de l'appareil. Introduisez la carte SD dans le logement pour carte.
2. Appuyez sur la touche **SOURCE** puis utilisez la touche ▼ pour sélectionner l'option « Media ». Utilisez les touches ▶, ▲, ▼ pour sélectionner le mode «USB» ou «SD» (lorsqu'une carte MMC ou SD est insérée, l'option sélectionnée devient respectivement « MMC » ou « SD »). Appuyez ensuite sur la touche **ENTER** pour confirmer votre choix.
Pour la lecture de fichiers situés sur le périphérique USB ou sur la carte SD/MMC, veuillez vous référer à la section intitulée « LECTURE DE FICHIERS MP3/DIVX/IMAGES ».
Remarques:
* Il est recommandé de connecter le périphérique USB ou la carte SD/MMC à l'appareil lorsque celui-ci est éteint.
* Il existe de nombreux périphériques USB sur le marché. Nous ne pouvons garantir que cet appareil supporte tous les modèles. Veuillez essayer de connecter un autre périphérique USB si le vôtre n'est pas supporté.
* Certaines cartes SD/MMC peuvent être incompatibles.

LECTURE DE FICHIERS MP3/DIVX/IMAGES

Cet appareil peut lire des fichiers MP3, DivX et images enregistrés sur des disques CD-R/CD-RW/DVD-R/DVD-RW, des périphériques USB et des cartes SD/MMC.
1. Insérez un disque dans le compartiment.
2. Le contenu du disque s'affiche à l'écran.
3. Appuyez sur les touches ◀|▶/▼/▲ pour visualiser et sélectionner le fichier que vous souhaitez lire. Appuyez ensuite sur **ENTER** pour confirmer et démarrer la lecture.
4. Appuyez sur la touche ■ pour arrêter la lecture.

MENU DE CONFIGURATION

Naviguer dans le menu de configuration

- Appuyez sur la touche **SETUP** pour afficher le menu de configuration principal.
- Appuyez sur ◀ ou ▶ pour sélectionner une icône du menu.
- Appuyez sur les touches ▲ ou ▼ pour choisir l'une des options disponibles sous une icône du menu.
- Appuyez sur la touche ▶ pour accéder au sous-menu et sur les touches ▲ ou ▼ pour sélectionner une option.
- Appuyez sur la touche **ENTER** pour confirmer votre sélection.
- Appuyez sur la touche ◀ pour revenir au menu précédent.
- Appuyez sur la touche **SETUP** pour quitter le menu de configuration.

FR - 9

« **PAGE CONFIG. GÉNÉRALE** » (page de configuration générale)

				
-- PAGE CONFIG. GENERALE --				
FORMAT AFFICH.	16:9			
SIGNET ANGLE	ACT			
LANGUE OSD	FRA			
SS-TTRES MALENT.	ACT			
ECONOM. ECRAN	ACT			
VEILLE AUTOMATIQUE	3 HEURES			
VERS PAGE CONFIG. GENERALE				

* **TV DISPLAY**: Sélectionne le ratio d'aspect de l'image en cours de lecture.

« **4:3 PANSKAN** »

• Lors de la lecture d'une vidéo au format large, ce mode rogne les côtés droit et gauche de l'image pour qu'elle puisse être visualisée en plein écran sur un écran 4:3.

• Certains DVD contenant des films pour écran large ne permettent pas la lecture en mode Pan Scan et sont automatiquement lus en mode Letter Box (bandes noires en haut et en bas de l'écran).

« **4:3 LETTERBOX** »

• Lors de la lecture d'une vidéo au format large sur un écran 4:3, des bandes noires apparaissent en haut et en bas de l'écran.

« **16:9** » (Écran large)

• Mode de lecture correct pour vidéos écran large sur une TV à écran large.

« **WIDE SQUEEZE** »

• Les vidéos écran large seront affichées en plein écran dans leur format d'affichage d'origine et les images 4:3 apparaîtront avec des bandes noires sur les bords gauche et droit de l'écran. Remarques:

• Les dimensions de l'image sont prérégées sur le disque DVD. Par conséquent, l'image de certains disques DVD peut ne pas être conforme aux dimensions de l'image sélectionnées.
• Lors de la lecture de DVD enregistrés en format 4:3, l'image apparait toujours en format 4:3, indépendamment du réglage du format d'affichage de la TV dans le menu de configuration des fonctions.

* « **SIGNET ANGLE** »

« **ACT.** » (activé): Sélectionnez ce paramètre pour indiquer un signet angle pendant la lecture d'un disque proposant plusieurs angles de vue. Vous pouvez sélectionner l'un des angles de vue proposés à l'aide de la touche ANGLE de la télécommande.

« **DÉS.** » (désactivé): Sélectionnez ce paramètre pour cacher le signet angle.

Remarque: Cette fonction n'est disponible que pour les disques avec angles de vue multiples.

* « **LANGUE OSD** »

• Sélection d'une langue pour les menus.

* « **SS-TTRES MALENT.** » (sous-titres pour malentendants)

Certains disques possèdent des sous-titres pour les malentendants.

« **ACT.** » (activé): Sélectionnez ce paramètre pour afficher ces sous-titres.

« **DÉS.** » (désactivé): Sélectionnez ce paramètre pour masquer ces sous-titres.

* « **ECONOM. ECRAN** » (économiseur d'écran)

Activation/désactivation de l'économiseur d'écran.

FR - 10	FR - 11	FR - 12	FR - 13	FR - 14
				

• Il doit se trouver à un endroit où la température est comprise entre 5 et 35°C.
• Ne placez pas de bougie à proximité de l'appareil ou de l'adaptateur secteur.
• N'utilisez pas votre appareil immédiatement après l'avoir déplacé d'une pièce froide vers une pièce chaude. Des problèmes de condensation pourraient survenir.

• Veillez à assurer une ventilation suffisante et ne couvrez pas les orifices de ventilation de l'appareil.

• Ne placez pas de bougie sur l'appareil.

• Utilisez cet appareil dans des climats modérés.

• Veillez à ne pas exposer votre appareil à la pluie ou à l'humidité.

• Prévoyez un espace de 5 cm minimum autour de l'appareil pour assurer une ventilation suffisante.

• Ne placez aucun récipient rempli de liquide, tel qu'un vase, à proximité de l'appareil.

• La plaque signalétique se trouve à l'arrière de l'appareil.

• Veillez au respect de l'environnement lorsque vous vous débarrassez des piles usagées.

• Ne jetez pas les piles dans le feu !

• N'exposez pas les piles à une chaleur excessive, comme les rayons du soleil, le feu ou d'autres sources de chaleur similaires.

• N'utilisez pas votre casque ou vos écouteurs à un niveau de volume trop élevé afin d'éviter le risque de perte auditive.

• Sous l'effet de phénomènes électriques transitoires et/ou électrostatiques, le produit peut présenter des dysfonctionnements et une réinitialisation peut s'avérer nécessaire.

MAINTENANCE

Nettoyage

Veillez à mettre l'appareil hors tension et à déconnecter l'adaptateur allumecigare avant de le nettoyer.

- Utilisez un chiffon doux, propre et sec. Dépoussiérez régulièrement les orifices de ventilation à l'arrière ou sur les côtés de l'appareil.

- L'utilisation de solvants ou de produits abrasifs ou à base d'alcool peut endommager l'appareil.

- Si un objet ou un liquide entre dans l'appareil, débranchez immédiatement ce dernier et faites-le contrôler par un ingénieur agréé.

Remarques sur les disques

* N'utilisez pas de disques de forme irrégulière (exemple : en forme de coeur, octogonaux). L'appareil pourrait présenter des dysfonctionnements.

* Ne placez pas plusieurs disques dans le compartiment.

* N'essayez pas d'ouvrir le compartiment du disque pendant la lecture.

* Ne touchez pas la lentille. Vous pourriez provoquer un dysfonctionnement.

* Si le disque est rayé, sale ou maculé de traces de doigts, l'appareil peut ne pas fonctionner. Avant la lecture, essuyez le disque avec un chiffon. Procédez du centre vers l'extérieur. Ne rangez pas les disques dans des endroits présentant des températures élevées ou une humidité importante. Ils pourraient se déformer. Après la lecture, replacez vos disques dans leur boîtier.

FR - 15	FR - 16	FR - 17	FR - 18	FR - 19
				

FR - 15

* **VEILLE AUTOMATIQUE**

Cette fonction vous permet de sélectionner le paramètre de veille:

OFF: L'unité ne passera jamais en mode veille.

3 HOURS: Si aucune touche n'est activée pendant 3 heures, l'unité passera en mode veille automatiquement.

4 HOURS: Si aucune touche n'est activée pendant 4 heures, l'unité passera en mode veille automatiquement.

« **PAGE CONFIG. AUDIO ANALOGIQUE** »

				
-- PAGE CONFIG. AUDIO --				
DOWNMIX		STR		
DOLBY DIGITAL				
VERS PAGE CONFIG. AUDIO				

* « **DOWNMIX** »

« LT/RT »: sorties audio droite et gauche

« STEREO »: sortie du signal audio stéréo

* « **DOLBY DIGITAL** »

** « **DUAL MONO** »

Cette option vous permet de sélectionner « STEREO », « MONO G » (mono gauche), « MONO D » (mono droit) et « MIX-MONO » pour la sortie Dolby Digital.

** « **DYNAMIQUE** »

• Cette option vous permet de contrôler les différents niveaux de son via compression dynamique. Cela améliore la qualité de la sortie audio à un volume peu élevé et réduit les sons les plus forts.

• Cette fonction n'est disponible que sur les DVD enregistrés en Dolby Digital.

« **PAGE CONFIG. VIDÉO** » (page de configuration vidéo)

				
-- PAGE CONFIG. VIDEO --				
LUMINOSITE	00			
CONTRASTE	00			
TEINTE	00			
SATURATION	00			
DIVX VOD				
VERS PAGE CONFIG. VIDEO				

* « **LUMINOSITÉ** »: Cette option vous permet de régler la luminosité de l'image sur une échelle de -16 à +16.

* « **CONTRASTE** »: Cette option vous permet de régler le contraste de l'image sur une échelle de -16 à +16.

* « **TEINTE** »: Cette option vous permet de régler la teinte des couleurs sur une échelle de -9 à +9.

* « **SATURATION** »: Cette option vous permet de régler la saturation de la couleur sur une échelle de -9 à +9.

FR - 11	FR - 12	FR - 13	FR - 14	FR - 15
				

INSTALLATION

Support de montage

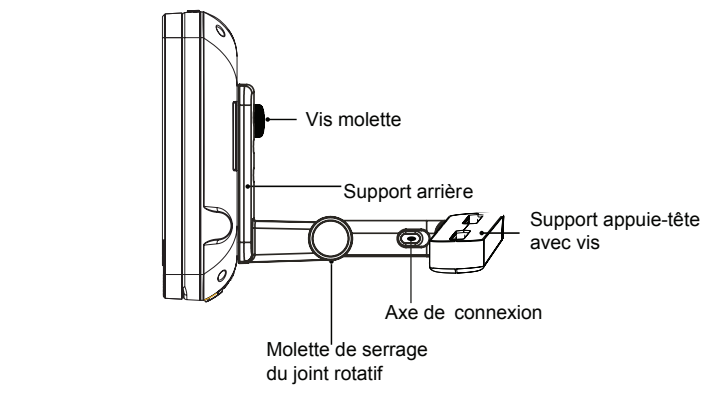

Monter dans le véhicule

Utilisez le support de montage pour voiture fourni pour installer l'unité principale et le moniteur à l'arrière de l'appui-tête du véhicule.

1. Enlevez les 4 vis sur le support pour appui-tête. Fixez le support d'appui- tête dans les tuyaux métal iques du repose- tête du véhicule à l'aide de ces vis.

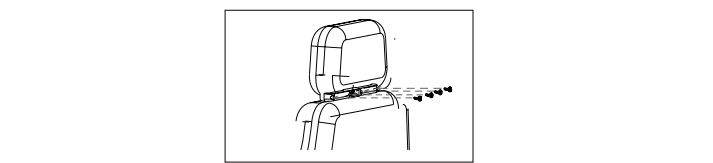

FR - 15	FR - 16	FR - 17	FR - 18	FR - 19
				



FR - 15	FR - 16	FR - 17	FR - 18	FR - 19
				

FR - 16

* « **DIVX VOD** »

• Certains fichiers DivX de vidéo à la demande nécessitent un code d'enregistrement. Vous le trouverez dans le menu de configuration de votre lecteur.

• Ce code d'enregistrement ne doit être utilisé que pour les vidéos à la demande DivX. N'utilisez pas ce code pour d'autres applications ou sites Internet.

« **PAGE PRÉFÉRENCES** »

Remarque: Le menu de configuration des préférences n'est disponible que lorsque la lecture est à l'arrêt.

				
-- PAGE PREFERENCES --				
SYSTEME TV	PAL			
AUDIO	ANG			
SOUS-TITRES	ANG			
MENU DISQUE	ANG			
CONTR. PARENTAL				
MPEG4 SUBTITLE	WES			
PAR DEFAUT				
VERS PAGE PREFERENCES				

* « **SYSTÈME TV** »

• Sélectionnez l'un des systèmes TV suivants: « PAL », « AUTO » ou « NTSC ».

* « **AUDIO** »

• Sélection d'une langue audio.

• Si la langue sélectionnée n'est pas disponible sur le disque, le système utilisera la langue par défaut du disque.

• Pour modifier la langue audio pendant la lecture, appuyez sur la touche AUDIO de la télécommande.

* « **SOUS-TITRES** »

• Sélection d'une langue de sous-titres du DVD. Pour désactiver les sous-titres, sélectionnez « Dés. » (désactivé).

• Si la langue sélectionnée n'est pas disponible sur le disque, le système utilisera la langue par défaut du disque.

• Pour modifier la langue des sous-titres pendant la lecture, appuyez sur la touche SUBTITLE de la télécommande.

* « **MENU DISQUE** » (langue du menu):

• Sélection d'une langue pour le menu du DVD.

• Si la langue sélectionnée n'est pas disponible sur le disque, le système utilisera la langue par défaut du disque.

* « **CONTR. PARENTAL** » (contrôle parental)

Les DVD compatibles avec la fonction de contrôle parental sont évalués selon leur contenu. Le contenu autorisé pour un niveau de restriction et la manière dont ce contrôle est activé peuvent varier d'un disque à l'autre. Par exemple, si le disque le permet, vous pouvez empêcher le visionnage des scènes violentes ou verrouiller complètement la lecture du disque.

La lecture de DVD dont le niveau est supérieur au niveau sélectionné est impossible, à moins de désactiver la fonction de contrôle parental.

Les niveaux de restriction sont les suivants:

Niveau 1 : Enfants

Niveau 2 : G

Niveau 3 : PG

FR - 11	FR - 12	FR - 13	FR - 14	FR - 15
				

3. Combinez le support et le support pour appui-tête.

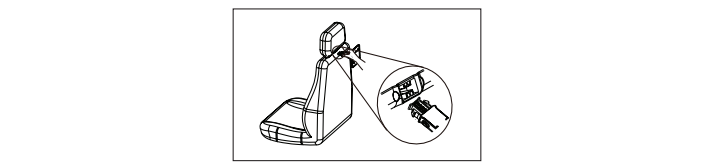

4. Fixez l'unité principale ou le moniteur au support arrière à l'aide des vis molette.

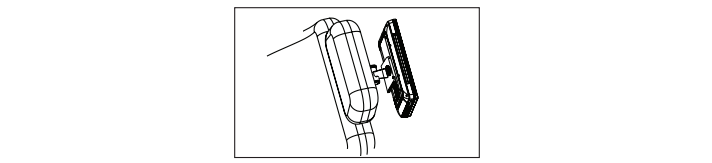

Attention !

- Assurez-vous que les vis sont correctement fixées pour éviter un desserrage non désiré.

- Souvenez-vous de toujours verrouiller le support pour vous assurer de la sécurité de vos passagers.

- N'installez pas lorsque la voiture est en déplacement.

5. Branchez l'adaptateur allume-cigare 12V.

ATTENTION: L'utilisation d'un autre adaptateur allume-cigare pourrait abîmer l'appareil.

FR - 15	FR - 16	FR - 17	FR - 18	FR - 19
				

FR - 15	FR - 16	FR - 17	FR - 18	FR - 19
				

FR - 15	FR - 16	FR - 17	FR - 18	FR - 19
				

FR - 15	FR - 16	FR - 17	FR - 18	FR - 19
				

FR - 17

Niveau 4 : PG-13

Niveau 5 : PG-R

Niveau 6 : R

Niveau 7 : NC17

Niveau 8 : Adultes

* « **SOUS-TITRES MPEG4** »

Si votre fichier vidéo MPEG4(DivX) inclut un fichier de sous-titres, utilisez cette option pour sélectionner la langue de sous-titres désirée.

* « **PAR DÉFAUT** »

Sélectionnez ce paramètre puis confirmez en appuyant sur la touche **ENTER**. Cette fonction permet de rétablir tous les réglages d'usine, à l'exception du contrôle parental et du code.

« **PAGE CONFIG. MOT DE PASSE** » (page de configuration du mot de passe)

				
-- PAGE CONFIG. MOT DE PASSE --				
VERROUILLAGE		ACT		
MOT DE PASSE				
VERS PAGE CONFIG. MOT DE PASSE				

* « **VERROUILLAGE** »

Activation/désactivation du mode mot de passe.

* « **MOT DE PASSE** »

Cette fonction vous permet de définir ou de changer le mot de passe. Sélectionnez « MOT DE PASSE » à l'aide des touches▲et ▼Appuyez sur la touche ►pour sélectionner « MODIFIER », puis appuyez sur **ENTER**. Utilisez le pavé numérique pour introduire votre mot de passe à 4 chiffres et appuyez ensuite sur OK (si vous n'avez pas redéfini votre mot de passe après l'achat de cet appareil, le mot de passe par défaut est 1369).

CONSIGNES DE SÉCURITÉ

CAUTION RISK OF ELECTRIC SHOCK DO NOT OPEN	ATTENTION: pour réduire le risque de choc électrique, ne démontez pas l'appareil. L'appareil ne contient aucune pièce réparable par l'utilisateur. Confiez tout entretien à un technicien qualifié.
-----------------------------------------------------------------------	------------------------------------------------------------------------------------------------------------------------------------------------------------------------------------------------------------

Le symbole de l'éclair terminé par une flèche à l'intérieur d'un triangle avertit l'utilisateur de la présence d'une « tension dangereuse » dans l'appareil.

Le point d'exclamation à l'intérieur d'un triangle avertit l'utilisateur de la présence d'importantes instructions dans le manuel accompagnant l'appareil.

Nos emballages peuvent faire l'objet d'une consigne de tri, pour en savoir plus: www.quefairedemesdechets.fr

FR - 11	FR - 12	FR - 13	FR - 14	FR - 15
				

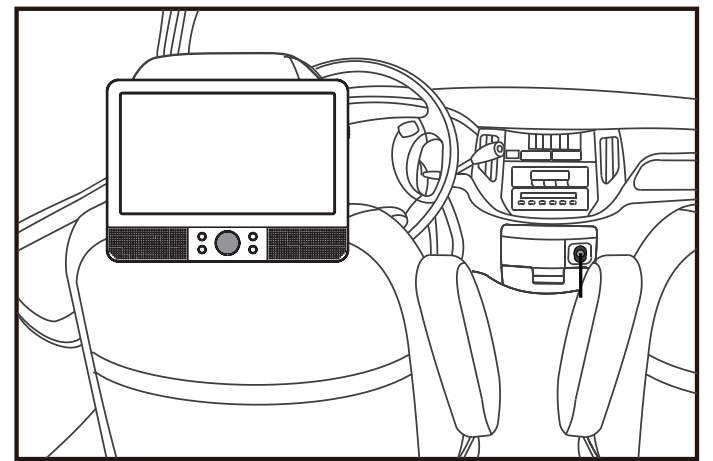

AVERTISSEMENT DE SÉCURITÉ !

• Ce produit ne doit en aucun cas être utilisé par le conducteur d'un véhicule en mouvement ou être laissé non fixé pendant la conduite du véhicule.

• Si ce produit est utilisé dans votre véhicule, veillez à ce qu'il soit correctement fixé et qu'il n'entrave aucun dispositif de sécurité (par ex. airbags, ceintures de sécurité, etc.).

• Tous les passagers doivent boucler leur ceinture de sécurité lorsque le véhicule est en mouvement.

• Si vous avez des questions, contactez le constructeur de votre voiture pour de plus amples informations.



M-920 CVB PORTABLE DVD Player User Manual



LOCATION OF CONTROLS

UNIT

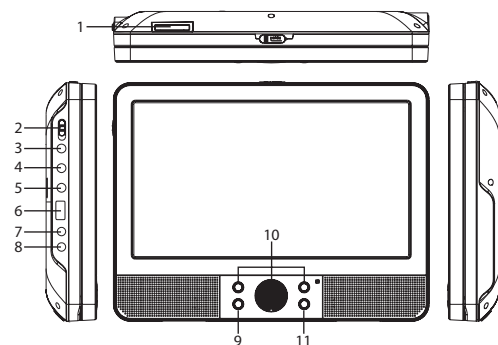

UNIT

1. SD/ MMC
2. POWER ON/OFF
3. EARPHONE OUT JACKS
4. VIDEO/AUDIO OUT
5. VIDEO/AUDIO IN
6. USB
7. DC OUT (no use)
8. DC IN 9-12V
9. ENTER
10. ▲, ▼, ◀, ▶/Vol+/Vol-
11. SOURCE

REMOTE CONTROL

1. **SOURCE**: To select between DVD, AV IN or MEDIA (USB/CARD) mode.
2. **MUTE**: To mute or restore sound.
3. **0,1,2,...9,10+**: number entry.
4. **DISPLAY**: To show status information on the screen.
5. **MENU/PBC**: Return to DVD root menu (DVD). To turn PBC mode on/off for VCD.
6. **AUDIO**: To change the AUDIO setting.
7. **▶||PLAY/PAUSE** To start and pause the playback.
8. **■STOP**: MP3/Jpeg/DivX files: press once to stop playback. DVD/VCD/CD: press once to pre-stop (resume with ▶|| button), press again to stop playback.
9. **MODE**: To access LCD setting mode.
10. **VOL+**
11. **FORWARD SKIP ▶▶I**, Go to next chapter/track.
12. **REVERSE SKIP I◀◀**, Go to previous chapter/track to the beginning.
13. **▶▶ BUTTTON**: Press ▶▶ button allow skipping ahead at 5-level speed (X2-> X4->X8->X16->X32->PLAY), press **ENTER** button return to normal playback.
14. **◀◀ BUTTTON**: Press ◀◀ button allow skipping back at 5-level speed (X2-> X4->X8->X16->X32->PLAY), press **PLAY** button return to normal playback.
15. **STEP**: To play frame by frame
16. **SEARCH**: to search for a desired title, chapter, time.
17. **SUBTITLE**: To change the subtitle setting.
18. **ANGLE**: To access the camera angle function for DVD disc.
19. **TITLE**: To access the disc TITLE menu..
20. **Cursor (▲, ▼, ◀, ▶)** buttons Press to highlight selections on a menu screen and adjust certain settings.
ENTER button Press to confirm selections on a menu screen.
21. **SETUP**: To enter and exit the setup menu.
22. **VOL-**
23. **REPEAT**: To repeat playback.
24. **SLOW**: Press **SLOW** button repeatedly to enter slow playback, and cycle between different speeds. The speeds are 1/2, 1/4, 1/8, 1/16, and normal.
25. **PROGRAM**: To program playback sequences.
26. **ZOOM**: To access the zoom function.

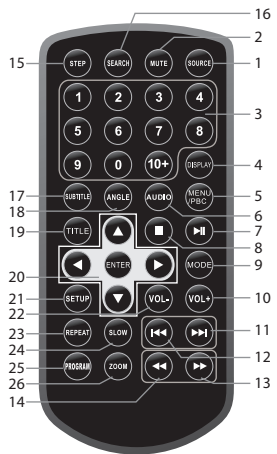

Note: "⊘" will be displayed if the function you select is not available.

The remote control operates on 1pc "CR2025" lithium battery (included). To power up the remote control, remove the insulation tab from the back of unit.

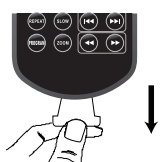

INSTALLING BATTERY

1. Push the button toward right.
2. Pull the battery loader out.
3. Insert one "CR2025" size battery with the positive side (+) facing up.
4. Replace the cover.

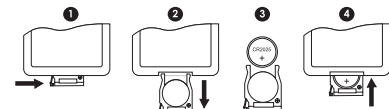

NOTES:

- Before throwing any batteries away, consult your distributor who may be able to take them back for specific recycling.
- In order to avoid leakage, always remove the batteries when unit will not be used for a long period of time.
- If the remote control is not going to be used for a long time, remove the battery to avoid damage caused by battery leakage corrosion.
- CAUTION: Danger of explosion if battery is incorrectly replaced. Replace only with the same or equivalent type.



WARNING

Do not ingest the battery, Chemical Burn Hazard.

(The remote control supplied with) This product contains a coin/ button cell battery. If the coin/ button cell battery is swallowed, it can cause severe internal burns in just 2 hours and can lead to death.

Keep new and used batteries away from children.

If the battery compartment does not close securely, stop using the product and keep it away from children.

If you think batteries might have been swallowed or placed inside any part of the body, seek immediate medical attention.



If at any time in the future you should need to dispose of this product please note that Waste electrical products should not be disposed of with house hold waste. Please recycle where facilities exist. Check with your Local Authority or retailer for recycling advice.(Waste Electrical and Electronic Equipment Directive).

ACCESSORIES

- Remote Control(with battery) x 1
- Car power adaptor x 1
- AC adaptor x 1
- Earphones x 1
- Car headrest mounting bracket x 1

POWER SUPPLY

Using the AC adaptor

The supplied AC adaptors are suitable for use on AC mains supplies of 100-240V ~ 50/60Hz and should only be connected to a mains supply within these parameters.

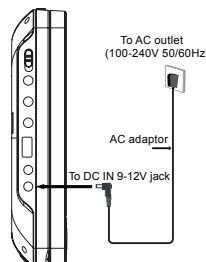

Cautions:

- * The AC adaptor included with this unit is for its use only. Do not use it with other equipment.
- * Turn off the unit before unplugging the AC adaptor from the unit so as to avoid the unit being damaged.
- * When the unit is not going to be used for long time, disconnect the AC adaptor from the AC outlet.
- * Be sure to use it near the wall outlet and easily accessible. If a malfunction occurs, disconnect the plug from the wall outlet at once.
- * AC adaptor is used as the disconnect device. It shall remain readily operable and should not be obstructed during intended use. To be completely disconnected the apparatus from supply mains, the AC adaptor of the apparatus shall be disconnected from the mains socket outlet completely.
- * Never use an AC adaptor that is damaged, route power lead in a safe manner and make sure it is not subjected to trapping or pinching. If the power lead is damaged refer to a qualified service agent.

Using car plug

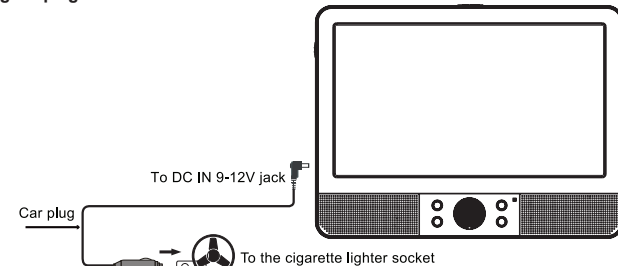

WARNING: Disconnect this car power adaptor when not in use. Not for use in 24V vehicles.

Cautions

- * Use only the included 12V car power adaptor. Use of any other 12V car power adaptor could damage the unit.

USB OR SD/MMC CARD PLAYBACK

You can connect a USB flash drive (not included) to the USB connector port or a SD/MMC card (not included) to the memory expansion card slot on the unit to play DivX movies as well as sound & picture files.

1. Plug the USB flash drive into the USB port on the unit. Plug the SD card into the memory expansion card slot.
2. Press **SOURCE** button , then press ▼ to select "Media". Press ▲, ▼, ▶ to select "USB" or "SD" (When "MMC" or "SD" card is inserted, it displays "MMC" or "SD" instead.), then press **ENTER** to confirm.

For operation of playing files on the USB flash drive or SD/MMC card, please refer to the section "PLAYING MP3/DIVX/PICTURE FILES"

Note:

- * It is recommended USB flash drive or the SD/MMC card is plugged when the unit is in OFF mode.
- * There are many USB devices in the market. We cannot guarantee to support all different models. Please try another USB device if your device is not supported.
- * Some SD/MMC card may be incompatible.

PLAYING MP3/DIVX/PICTURE FILES

This unit can play MP3, DivX and Picture files recorded on CD-R/CD-RW/ DVD+ R/DVD+RW discs, USB flash drive and SD/MMC card.

1. Insert a disc.
2. The content of disc will be displayed on screen.
3. Press ▲, ▼, ◀, ▶ button to view and select the file that you want to play, then press **ENTER** button to confirm the selected file and start playback.
4. Press **■** button to stop playback.

SETUP MENU

Navigating the setup menu

1. Press **SETUP** to display the setup main menu.
2. Press ◀, ▶ to select a menu icon.
3. Press ▲, ▼ to select one of the available options under a menu icon.
4. Press ▶ to access the submenu and ▲, ▼ to select an option.
5. Press **ENTER** to confirm your selection.
6. Press ◀ to return to a previous menu.
7. Press **SETUP** to exit from the setup menu.

Please read the instruction carefully before operating the unit.

English

The 12V car power adaptor included is for use with this unit only. Do not use it with any other equipment.

In the interest of traffic safety, drivers should not operate the unit or view videos while driving. Make sure the unit is fastened correctly to prevent from falling in the vehicle in the event of an accident.

When the inside of the cigarette lighter socket is dirty with ashes or dust, the plug section may become hot due to poor contact. Be sure to clean the cigarette lighter socket before use. After use, disconnect the car power adaptor from both the unit and cigarette lighter socket.

Using the Built-in battery

The unit has a built-in rechargeable battery (lithium-polymer). Charge the built-in battery before using it for the first time. The charging indicator will change from red to green when the battery becomes fully charged.

Warnings:

- Recharge the built-in battery when you are ready to use it again.
- While using the built-in battery, the environmental temperature should be 5°C (41°F) to 35°C (95°F).
- To get the longest service life of the built-in battery, charge at indoor-temperature.
- The built-in battery in this device may present a risk of fire or chemical burn if mistreated. Do not disassemble, heat above 100°C (212°F), or incinerate.
- The unit should not be exposed to excessive heat such as sunshine, fire or the like.
- When discarding the unit, environmental problems must be considered and local rules or laws governing the disposal of such products must be strictly followed.
- When the built-in battery power is low, LOW BATTERY will show on display, and then the player will access to standby mode automatically.

CONNECTIONS

Watching a DVD on your TV

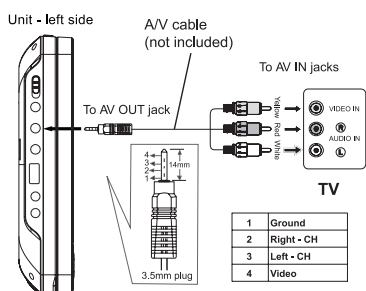

Note: Make sure to use the cable with correct plug.

USING HEADPHONES / EARPHONES

Maximum output voltage ≤ 150mV

Wide Band Characteristic Voltage ≥ 75mV

HEADPHONE VOLUME WARNING

Connect earphones with the volume set low and increase it if required. Prolonged listening through some earphones at high volume settings can result in hearing damage. When headphones/earphones are connected, no sound will be emitted from the unit's speaker. Caution: Avoid listening to sound at levels which may be harmful to your ears.



To prevent possible hearing damage, do not listen at high volume levels for long periods.

DISC PLAYBACK

Region Management Information

Region Management Information: This unit is designed and manufactured to respond to the Region Management Information that is encoded on DVD discs. If the Region number printed on the DVD disc does not correspond to the Region number of this unit, this unit cannot play that disc. The region number of this unit is 2.

Basic Playback

1. Slide ON /OFF switch to turn ON the unit. The power ON indicator will go on.
2. Slide OPEN lock according to the arrow and hold the front panel to open the disc door.
3. Insert a disc with label face up.
4. Close the disc door. It takes a short while for your unit to load the disc. After loading, the unit will automatically bring you to the main menu of the DVD or start playing the DVD. If the unit does not automatically start playing the DVD, press the ▶||.

Accelerated play

While the disc is playing, press ◀◀ or ▶▶ one or more times to vary the speed and direction of the accelerated play. Press ▶|| to resume normal playback.

Frame advance (DVD)

1. While the disc is playing, press STEP once.
2. Press STEP a number of times to advance forward image by image
3. Press ▶|| to resume normal playback.

Changing chapter/track

While the disc is playing, press I◀◀ or ▶▶I to go immediately to the next or previous chapter(DVD), or to the next or previous track(CD).

Zoom (DVD, JPEG)

While a disc is playing, press ZOOM until you reach the zoom size you want. The button cycles through 2x, 3x, 4x and then zooms out to 1/2x, 1/3x and 1/4x, then returns to normal playback. Note : Under Zoom function for JPEG file , press ZOOM button to go to Zoom 100% mode, then Press ◀◀ or ▶▶ button a number of times to vary the Zoom steps which you want.

ADVANCED FUNCTIONS

On screen display

Press the **DISPLAY** button a number of times during playback to show in turn: DVD: Title elapsed time , Title remaining time, Chapter elapsed time, Chapter remaining time, Display off. CD: Single elapsed time, Single remaining time, Total elapsed time, Total Remaining time.

Search a desired section

The user can access a specific location or a specific track by keying in the target time or the track number.

1. Press **SEARCH** button repeatedly to enter different search mode.

DVD:

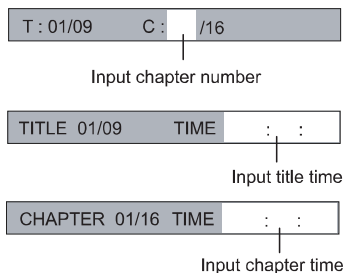

2. Input the chapter number or playback time, then it will jump to the target location immediately.

CD:

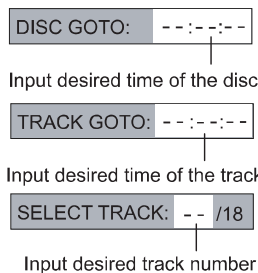

General Setup Page

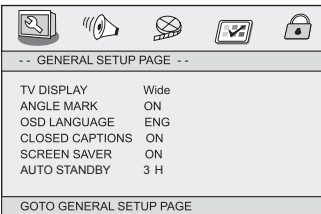

* **TV DISPLAY:** selects the aspect ratio of the playback picture.

4:3 PANSKAN:

- When wide-screen video is played, this mode clips the right and left sides of the image so that it can be viewed on a conventional screen.
- Some wide-screen DVDs that do not permit Pan Scan mode playback are automatically played in letterbox mode (black bands top and bottom).

4:3 LETTERBOX:

- When wide-screen video is played in this mode on a conventional screen, black bands appear at the top and bottom of the screen.

16:9: wide screen display.

- This is the correct mode for playing wide-screen videos on a wide-screen TV.

WIDE SQUEEZE

The wide-screen image will be displayed in full screen in its native aspect ratio and so does the 4:3 image but with black borders on the left and the right side.

Notes:

- The visible picture size is preset on the DVD disc. Therefore the playback picture of some DVD discs may not conform to the picture size you select.
- When you play DVD discs recorded in the 4:3 aspect ratio, the playback picture will always appear in the 4:3 aspect ratio regardless of the TV shape setting in the function setup menu.

* ANGLE MARK

ON: To show angle mark when a disc with multiple camera angles is playing. You can view different camera angles of a DVD disc by pressing ANGLE button on remote control.
OFF: To hide angle mark.

NOTE: This function is only available for discs encoded with multiple camera angles.

* OSD LANGUAGE

To select the language of unit's menus.

* CLOSED CAPTIONS

Some discs have closed captions.

ON: Show the closed captions.

OFF: Hide the closed captions.

* SCREEN SAVER

To set screen saver ON or OFF.

GB - 10

* AUTO STANDBY(Automatic turn off)

This function allows you to select the standby setting:

OFF: The unit will not switch to standby mode.

3 H: If no button is pressed within 3 hours, the unit will switch to standby mode automatically.

4 H: If no button is pressed within 4 hours, the unit will switch to standby mode automatically.

Analog Audio Setup Page

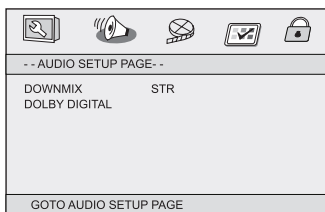

* DOWNMIX

LT/RT: left and right soundtrack audio output.

STEREO: Stereo audio signal output

* DOLBY DIGITAL

DUAL MONO

To select STEREO, L-MONO (left mono), R-MONO (right mono) and MIX- MONO for Dolby Digital output.

DYNAMIC

- To control the different sound levels via dynamic compression. It improves the quality of the sound track at a low volume, and quiets the loudest sounds.
- This function is available only on DVD discs recorded in Dolby Digital.

Video Setup Page

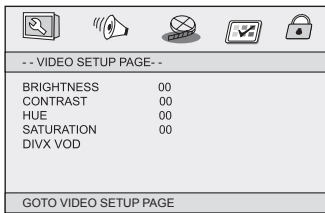

* **BRIGHTNESS:** To adjust the video brightness level on a scale of -16 to +16.

* **CONTRAST:** To adjust the video contrast level on a scale of -16 to +16.

* **HUE:** To adjust the color hue level on a scale of -9 to +9.

* **SATURATION:** To adjust the color saturation level on a scale of -9 to +9.

GB - 11

* DIVX VOD

Some DivX Video-On-Demand files required registration code, please get the code of your DVD player.

Registration code is for DivX Video-On-Demand only, do not apply this code for another applications or websites.

Preference page

Noted: The preferences Setup menu is only available at stop mode.

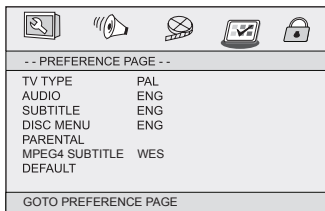

* TV TYPE

- To select your TV system among PAL, AUTO or NTSC.

* AUDIO

- To select the dialog language.
- If the selected language is not available on the disc, the disc's language will be used instead.
- To change the dialog language during playback, press **AUDIO** on the remote control.

* SUBTITLE

- To select the language of the DVD subtitles. Select "OFF" to turn off the subtitles.
- If the selected language is not available on the disc, the disc's language will be used instead.
- To change the subtitle language during playback, press **SUBTITLE** on the remote control.

* DISC MENU (menu language)

- To select the language of the DVD menus.
- If the selected language is not available on the disc, the disc's language will be used instead.

* PARENTAL

Some DVD discs are equipped with a password function and are rated according to their content. The contents allowed by parental lock level and the way a DVD disc is controlled may vary from disc to disc. For example, if the disc allows, you could lock-out violent scenes unsuitable for children or you could lock out playback of the disc altogether.

You cannot play DVD discs rated higher than the level you selected unless you cancel the parental lock function.

GB - 12

The parental lock levels are equivalent to the following ratings.

Level 1 : Kid Safe

Level 2 : G

Level 3 : PG

Level 4 : PG-13

Level 5 : PG-R

Level 6 : R

Level 7 : NC17

Level 8 : Adult

* MPEG4 SUBTITLE

If your MPEG4(DivX) video file includes subtitle file, use this to select your preferred subtitle language.

* DEFAULT

Pressing **ENTER** with this function selected resets all settings to their initial factory state, except for parental level and password.

Password Setup Page.

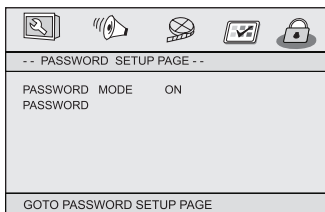

* PASSWORD MODE

To turn the password mode ON/OFF.

* PASSWORD

This option allows you to set or change the password.

Use **▼**, **▲** button to select "PASSWORD", press **►** button to highlight "CHANGE", then press the **ENTER** button. Press the number buttons to input your 4-digit password until to "OK" (If the password has not been set yet after you purchase this unit, it is "1369").

SAFETY INSTRUCTION



ATTENTION: To reduce the risk of electric shock, do not remove the cover or back. There are no user serviceable parts inside the unit. Refer all servicing to qualified personnel.



The lightning flash with arrowhead symbol within the triangle is a warning sign alerting the user of "dangerous voltage" inside the unit.

GB - 13



The exclamation point within the triangle is a warning sign alerting the user of important instructions accompanying the product.

WARNING: TO PREVENT FIRE OR SHOCK HAZARD, DO NOT EXPOSE THIS APPLIANCE TO RAIN OR MOISTURE.

CAUTION: Invisible laser radiation when open and interlocks defeated. Avoid exposure to beam. **Class 1 laser product.**



CLASS 1 LASER PRODUCT
APPAREIL À LASER DE CLASSE 1
PRODUCTO LASER DE CLASE 1
PRODUTO LASER CLASSE 1

IMPORTANT SAFETY PRECAUTIONS

SAFE USE OF YOUR EQUIPMENT

Here are a few tips to help you do this:

READ this instruction manual before you attempt to use the equipment.

NEVER fit make shift stands or legs with woodscrews. Use only approved supports and fasteners specially designed for the equipment.

NEVER let anyone, especially children, push objects into holes, ventilation slots or any other opening; this could result in fatal electric shock!

ALWAYS disconnect the Car power adaptor when you are not going to use the unit for a long period of time.

ENSURE that all electrical connections (including the mains plug, extension leads and interconnections between pieces of equipment) are properly made in accordance with the instructions given. Switch off the main supply when making or changing connections.

CONSULT your dealer if you are ever in doubt about the installation, operation or safety of your equipment.

DON'T continue to operate the equipment if it is damaged in any way or if it does not function normally. Disconnect the Car power adaptor and consult your dealer.

DON'T leave equipment switched on when it is unattended unless it is part of it's normal function to operate in your absence, for example a video cassette recorder with timed recording facility.

LISTEN to headphones at moderate volume levels; high volume levels can permanently damage your hearing.

WARNING:

- Car power adaptor is used as the disconnect device. It shall remain readily operable and should not be obstructed during intended use. To be completely disconnected the apparatus from supply mains, the car power adaptor of the apparatus shall be disconnected from the mains socket outlet completely.

- Never use a power adaptor that is damaged, route power lead in a safe manner and make sure it is not subjected to trapping or pinching. If the power lead is damaged refer to a qualified service agent.

GB - 14

PLACEMENT

Mounting bracket

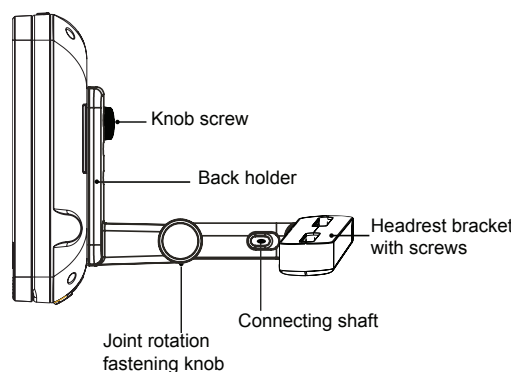

Mounting in the Vehicle

Use the supplied car mounting brackets to install the main unit and monitor on the back of the vehicle's headrests.

- Remove the 4 screws on the headrest bracket. Fix the headrest bracket into the steel pipes of the vehicle's headrest using these screws.

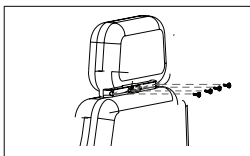

- Fix the back holder and connecting shaft through the joint rotation fastening knob.

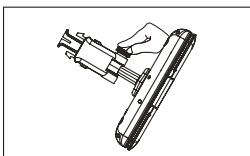

GB - 16

- Combine the holder into the headrest bracket.

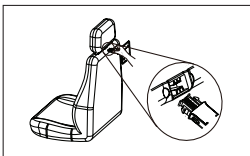

- Fix the main unit or monitor to the back holder using the knob screws.

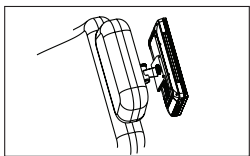

Caution!

- Make sure the screws are properly locked to avoid accidental loosening.
- Always remember to lock the holder to ensure the safety of your passengers.
- Do not install when car travels.

- Connect the 12V car plug as shown. **CAUTION:** Using other car plugs could damage the unit.

GB - 17

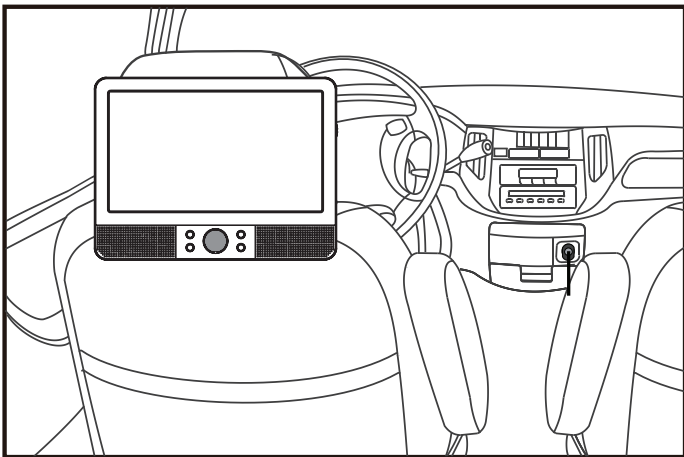

SAFETY WARNING!

- On no account should this unit be used by the driver of a moving motor vehicle, or left unsecured in the vehicle whilst driving.
- If this unit is being used by a passenger in your vehicle, be sure that it is secured or held safely, and does not obstruct any safety device (i.e. airbag, seat belt etc.) that is fitted.
- All passengers should wear seat belts when using this unit in a moving vehicle.
- If in doubt, please contact your vehicle manufacturer for further advice.
- Using other car power adaptors could damage the unit.

GB - 18

TROUBLE SHOOTING

No power.

- Ensure the car power adaptor is connected.
- Make sure that the unit is turned on.

The remote control does not function.

- Make sure the infrared remote sensor is not blocked.
- Point the remote directly at the infrared remote sensor on the unit.
- Replace the battery in the remote with a new one.

Very little or no sound is coming from a DVD.

- Make sure that the unit is turned ON.
- Make sure the unit is not paused. Press **►||**.
- Make sure the unit is not in fast-forward or fast-reverse mode. Press **►||**.
- Make sure that the connections are correct.
- Make sure the MUTE function is not on.

The player does not start playback

- Insert the disc with the printed side facing you.
- Check that the disc can actually be played by this device.
- Check that the disc's regional code matches the player's regional code. This player's regional code is 2.
- Clean the disc.

The picture is not clear.

- The DVD is dirty. Gently clean the disc.
- The disc is scratched.
- Please adjust the LCD's brightness and contrast in LCD mode.

Forget Password

If you forget your own password, enter "1369" to reset.

Specifications and appearance are subject to change without notice.

GB - 15

GB - 19

NEW ONE S.A.S
10, Rue de la Mission, 25480 Ecole Valentin, France



DESCRÇÃO DO APARELHO

MUSE

M-920 CVB LEITOR DE DVD PORTÁTIL Manual do utilizador



Português

Leia as instruções com atenção antes de operar a unidade.

Português

Português

- O adaptador de 12V incluído para o carro destina-se a ser utilizado apenas com esta unidade. Não o utilize com outros equipamentos.
- Tendo em conta a segurança rodoviária, os condutores não devem utilizar a unidade ou visualizar vídeos durante a condução.
- Certifique-se de que a unidade está correctamente presa de modo a evitar quedas no interior do veículo no caso de um acidente.
- Quando o interior da tomada de isqueiro estiver suja de cinzas ou pó, a secção da ficha poderá ficar quente devido a um fraco contacto. Limpe sempre a tomada do isqueiro antes de cada utilização.
- Depois de cada utilização, desligue o adaptador do carro da unidade e da tomada do isqueiro.

Utilizar a bateria integrada

A unidade tem uma bateria recarregável integrada (polímero de lítio). Carregue a bateria integrada antes de a utilizar pela primeira vez. O indicador de carregamento mudará de vermelho para verde quando a bateria estiver totalmente carregada.

- Avisos:
- Recarregue a bateria integrada quando estiver pronto para a utilizar novamente.
 - Enquanto utiliza a bateria integrada, a temperatura ambiental deverá ser entre 51°C (41°F) e 35°C (95°F).
 - Para obter a maior duração possível da bateria integrada, carregue a temperaturas de interior.
 - A bateria integrada deste dispositivo pode apresentar risco de fogo ou queimaduras químicas se não for devidamente manuseada. Não a desmonte, não a exponha a temperaturas superiores a 100°C (212°F) e não a incinere.
 - A unidade não deverá ser exposta a calor excessivo como luz solar, fogo ou semelhantes.
 - Quando eliminar a unidade devem ser consideradas as questões ambientais e as regras ou leis locais que regem a eliminação de tais produtos devem ser rigorosamente respeitadas.
 - Quando a bateria interna estiver fraca, "BATERIA FRACA" será exibido na tela, e então o aparelho entrará no modo de espera automaticamente.

LIGAÇÕES

Visualização de um DVD no seu televisor

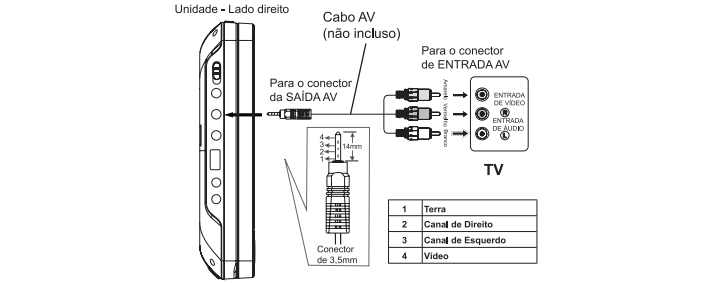

Nota: Certifique-se de que utiliza o cabo com a ficha correcta.

PT - 5

DESCRÇÃO DO APARELHO

Unidade principal

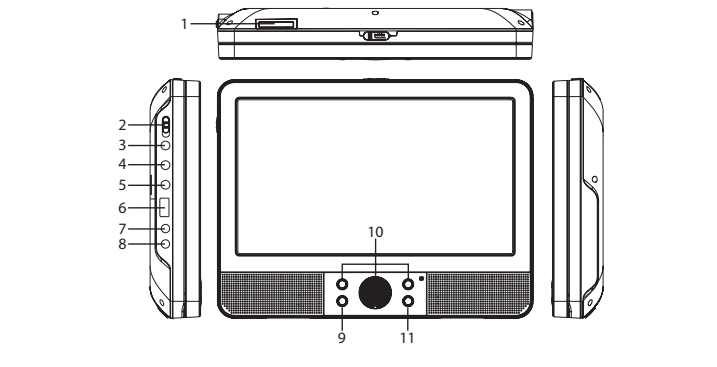

Unidade principal

- Ranhura para cartão SD/MMC
- Comutador **ON/OFF** (ligar/desligar)
- Tomada para auscultadores
- Tomada AV OUT
- Tomada AV IN
- Porta USB
- Tomada DC OUT 9-12V (nenhum uso)
- Tomada DC IN 9-12V
- Botão **ENTER** (validar)
- Botões de setas (▲, ▼, ◀, ▶): Selecção de uma opção no menu e regulação de determinados parâmetros.
- Vol+/Vol-**
- SOURCE**: selecção de um modo (DVD, AV IN, CARTÃO/USB)

Português

Português

PT - 1

Português

UTILIZAÇÃO DE AURICULARES/AUSCULTADORES

Tensão máxima de saída ≤ 150mV
Tensão específica de amplitude de banda ≥ 75mV
PRECAUÇÕES RELATIVAS AO NÍVEL DO VOLUME DOS AURICULARES
Diminua o volume antes de ligar os auriculares e aumente-o de seguida, se necessário. A utilização prolongada de auriculares com um volume alto pode causar lesões no sistema auditivo. Quando se ligam auriculares ou auscultadores, os altifalantes do leitor são desactivados. Atenção: Evite níveis sonoros altos pois podem danificar o sistema auditivo.

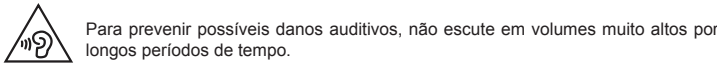

Português

Informações acerca das zonas de reprodução
Informações de gestão das regiões: Este aparelho é concebido e fabricado de acordo com o sistema de zonas de reprodução para ir ao encontro das informações codificadas nos DVD. Se o número de zona impresso no DVD não corresponder ao número de zona do aparelho, este não consegue reproduzir o conteúdo. O número de zona deste aparelho é o 2.

Reprodução normal

- Para ligar o aparelho, coloque o comutador de alimentação na posição "ON".O indicador de alimentação acende-se.
- Deslize a trava "OPEN" na direcção correspondente a seta, e segure o painel frontap para abrir a tampa do leitor de discos.
- Insira um disco com a face voltada para si.
- Volte a fechar o compartimento. O aparelho precisa de um pouco de tempo para carregar o disco. Decorrido esse tempo, apresenta automaticamente o menu principal do DVD ou inicia directamente a reprodução. Se a reprodução do DVD não começar automaticamente, prima o botão ►► do telecomando.

Avanço/retorno rápido

Durante a reprodução do disco, prima uma ou várias vezes o botão ◀◀ ou ►► para modificar a velocidade e o sentido da reprodução acelerada. Prima o botão ►► do telecomando para retomar a reprodução normal.

Avanço imagem por imagem (DVD)

- Durante a reprodução do disco, prima uma vez o botão **STEP**.
- Em seguida, prima várias vezes este botão para proceder a um avanço imagem por imagem.
- Prima o botão ►► do telecomando para retomar a reprodução normal.

Seleção de um capítulo/de uma faixa

Durante a reprodução do disco, prima ◀◀ ou ►► para passar imediatamente para o capítulo seguinte/anterior (DVD) ou para a faixa seguinte/anterior (CD).

Zoom (DVD e JPEG)

Durante a reprodução do disco, prima o botão **ZOOM** até obter o tamanho de zoom pretendido. Este botão permite seleccionar um dos factores de zoom seguintes: 2x, 3x, 4x, 1/2x, 1/3x ou 1/4x, x1 (tamanho inicial).

Observação: No modo zoom com ficheiros JPEG, prima o botão ZOOM para activar o zoom a 100%. Em seguida, prima várias vezes o botão ◀◀ ou ►► para seleccionar o factor de zoom pretendido.

Telecomando

- SOURCE**: selecção de um modo (DVD, AV IN, CARTÃO/USB)
- MUTE** (surdina): Activa/desactiva o som
- TECLADO NUMÉRICO**: Para utilização de números.
- DISPLAY**: Apresenta no ecrã informações acerca da reprodução.
- MENU/PBC**: MENU-visualização do menu do disco. PBC-activação/desactivação do modo PBC com os discos VCD.
- AUDIO**: Regula os parâmetros áudio
- Inicia ou coloca a reprodução em pausa.
- : Durante a reprodução de ficheiros MP3/ Jpeg/ Divx, prima este botão uma vez para parar a reprodução. Durante a reprodução de discos DVD/ VCD/CD, prima este botão uma vez para passar para a pré-paragem. Para retomar a reprodução, utilize o botão ►►. Prima duas vezes o botão ■ para parar completamente a reprodução.
- MODE**: Permite aceder ao modo LCD.
- VOL+**
- PULAR P/ SEGUINTE** ►►► Vai para o capítulo ou faixa seguinte.
- RETORNAR P/ ANTERIOR ◀◀◀, Ir para o capítulo ou faixa anterior.
- BOTÃO ►►** : Pressionar o botão ►► permite avançar em 5 níveis de velocidade (X2->X4->X8->X16->X32->NORMAL), pressione o botão **ENTER** para voltar a reprodução normal.
- BOTÃO ◀◀** : Pressionar o botão ◀◀ permite retornar em 5 níveis de velocidade (X2->X4->X8->X16->X32->NORMAL), pressione o botão **ENTER** para voltar a reprodução normal.
- STEP** (imagem por imagem): Reproduz imagem por imagem.
- SEARCH** (r para): Permite procurar um título, um capítulo, um tempo ou uma faixa.
- SUBTITLE** (legendas): Permite seleccionar um idioma para as legendas.
- ANGLE**: Permite seleccionar um ângulo de visualização para os DVD.
- TITLE** (título): Permite visualizar o menu dos títulos do disco
- Botões de setas (▼, ▲, ◀, ▶): Selecção de uma opção no menu e regulação de determinados parâmetros.
- Botão **ENTER** (validar): Confirmação de uma selecção no menu.
- SETUP**(configuração): Apresenta o menu de configuração.
- VOL-**
- REPEAT**(repetição): Repete uma faixa.
- CAMERA LENTA**: Pressione o botão C.LENTA mais de uma vez para ativar a reprodução em camera lenta e alternar entre os diferentes níveis de velocidade. As velocidades disponíveis são 1/2,1/4, 1/8,1/16, e normal.
- PROGRAM** (programação): Permite programar uma ordem de leitura.
- ZOOM**: Amplia a imagem.

Observação: O símbolo "  " é apresentado se a função que seleccionou não estiver disponível.

Português

Português

FUNÇÕES AVANÇADAS

Visualização de informações

Durante a reprodução, prima várias vezes o botão **DISPLAY** para visualizar uma a uma as informações disponíveis no disco a ser reproduzido:

DVD: Tempo decorrido do título, Tempo restante do título, Tempo decorrido do capítulo, Tempo restante do capítulo, Sem visualização de informações.

CD áudio: Tempo decorrido da faixa, Tempo restante da faixa, Tempo total decorrido, Tempo total restante, Sem visualização de informações.

Procura de uma secção pretendida

O utilizador pode aceder a uma passagem ou a uma faixa específica, introduzindo o tempo de reprodução ou o número da faixa correspondente.

- Prima várias vezes o botão **SEARCH** para visualizar os diferentes modos de procura.

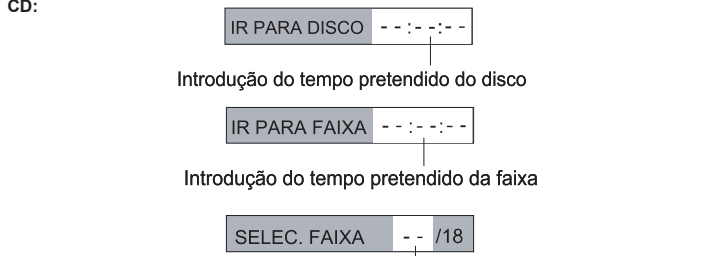
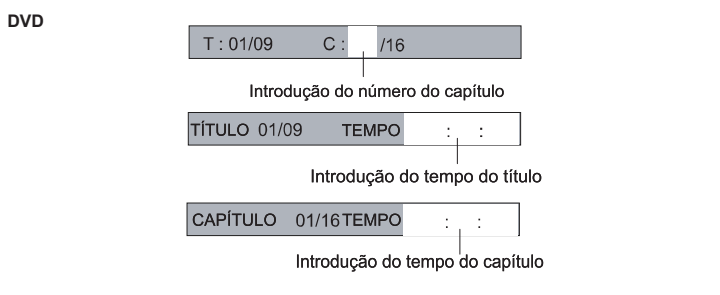

- Introduza o número do capítulo ou o tempo de reprodução e, em seguida, o aparelho avança imediatamente para a localização de destino.

PT - 2

PT - 2

PT - 2

Telecomando funciona com uma pilha de lítio "CR2025"(incluída). Para accionar a alimentação do telecomando,retire a patilha de isolamento da parte de trás do aparelho.



SUBSTITUIR A PILHA DO CONTROLO REMOTO

- Empurre o botão para a direita.
- Puxe o carregador da pilha para fora.
- Insira uma pilha de tamanho "CR2025" com o lado positivo (+) virado para cima.
- Volte a colocar a tampa.

NOTAS:

- Antes de eliminar as pilhas, consulte o seu distribuidor que poderá estar em condições de as aceitar de volta para fins de reciclagem específica.
- De modo a evitar fugas, remova sempre as pilhas quando a unidade não for utilizada durante um longo período de tempo.
- Se o controlo remoto não for utilizado durante um longo período de tempo, remova a pilha de modo a evitar danos causados pela corrosão da fuga de líquido das pilhas.
- CUIDADO:** Perigo de explosão se a pilha for substituída de forma incorrecta. Substitua apenas pelo mesmo tipo ou por um equivalente.

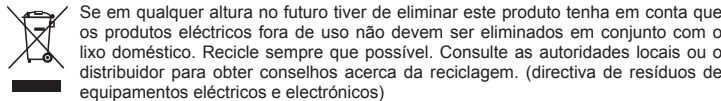
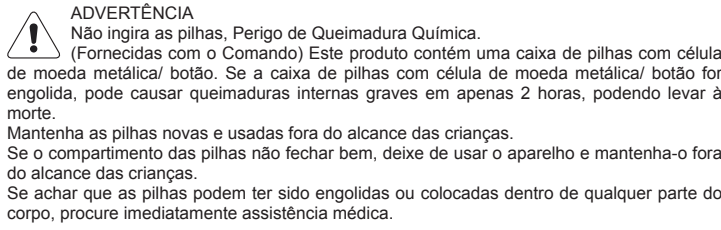

Português

Telecomando (com pilha) x 1
Adaptador de isqueiro x 1
Adaptador de corrente x 1
Auriculares x 1
Instalação do suporte em encosto de cabeça de assento de carro x 1

Português

MODOS DE REPRODUÇÃO

Repetir a reprodução

Durante a reprodução do disco, prima o botão **REPEAT** repetidamente para seleccionar um modo de reprodução.

DVD: Repetir o capítulo, Repetir o título, Repetir o disco, Repetir desligado,

CD: Repetir o Single, Repetir todos, Repetir desligado

MP3: Repetir o Single, Repetir a pasta, Repetir desligado.

Observação:
"FAIXA": A faixa seleccionada é reproduzida uma vez, depois a reprodução pára.
"REPETIR UMA": A faixa seleccionada é reproduzida de forma contínua.
"REPETIR PASTA": Todas as faixas da pasta seleccionada são reproduzidas de forma contínua.
"PASTA": Todas as faixas da pasta seleccionada são reproduzidas uma vez, depois a reprodução pára.
"LEITURA ALEATÓRIA": A leitura aleatória é efectuada uma vez e depois a reprodução pára.
"REPETIÇÃO ALEATÓRIA": A leitura aleatória é efectuada de forma contínua.
Observação: Alguns discos de DVD não permitem a função de repetição.

Reprodução programada

Esta opção permite-lhe definir a ordem de reprodução de um disco. Pode memorizar até 20 elementos.

- Insira um disco.
- No modo de reprodução ou de paragem, prima o botão **PROGRAM**. O menu de programação aparece.

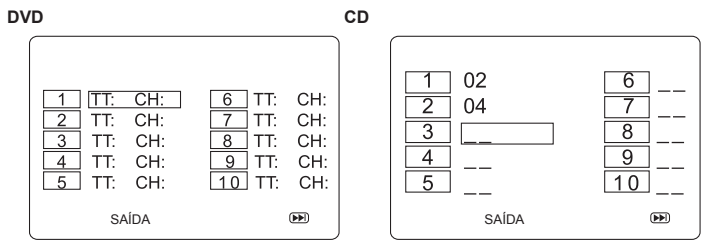

- Introduza o número do título e do capítulo (DVD) ou da faixa (CD) com a ajuda do teclado numérico.
- Utilize os botões de setas (◀, ▶, ▼, ▲) para se deslocar para a entrada seguinte. Repita o ponto 3 até todos os elementos pretendidos serem programados.
- Observação: Prima ►► para ir para a página seguinte para programar os elementos de 11 a 20.
- Selecione a opção "INICIAR" e prima o botão **ENTER** para iniciar a reprodução programada.
- Prima o botão ■ duas vezes para parar a reprodução programada e apagar a programação.

FORNECIMENTO DE ENERGIA

Utilizar o transformador CA

Os adaptadores de corrente fornecidos podem apenas ser utilizados com um alimentação de corrente de 100 ~ 240V.



Cuidados a ter:

- O transformador CA incluído com esta unidade destina-se a ser utilizado exclusivamente com a mesma. Não o utilize com outros equipamentos.
- Desligue a unidade antes de retirar o transformador CA da unidade de modo a evitar danos.
- Quando a unidade não estiver a ser utilizada durante um longo período de tempo, desligue o transformador CA da tomada CA.
- Certifique-se de que o utiliza perto da tomada de parede e de que é facilmente acessível. Se ocorrer uma avaria, desligue imediatamente a ficha da tomada de parede.
- O transformador CA é utilizado enquanto dispositivo de desconexão. Deverá permanecer facilmente utilizável e não deverá estar obstruído durante a utilização. Para desligar completamente o aparelho da rede principal, o transformador CA desse mesmo aparelho deverá estar desligado completamente da tomada de rede.
- Nunca utilize um transformador CA que esteja danificado, coloque o cabo de alimentação de uma forma segura e certifique-se de que o mesmo não está sujeito a tropeços ou esmagamentos. Se o cabo de alimentação estiver danificado consulte um assistente técnico qualificado.

Português

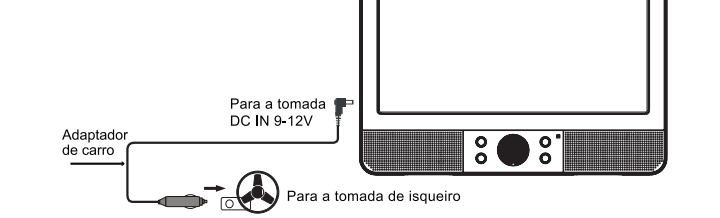

AVISO: Desligue o adaptador para o carro quando este não estiver a ser utilizado. Não pode ser utilizado em veículos de 24V.

Cuidados a ter

- Utilize apenas o adaptador para o carro incluído de 12V. A utilização de quaisquer outros adaptadores para o carro de 12V poderá danificar a unidade.

Português

Português

Pode ligar um periférico USB (não fornecido) à porta USB ou introduzir um cartão SD/MMC (não fornecido) na ranhura do aparelho para reproduzir filmes no DivX bem como ficheiros áudio ou imagens.

- Ligue o periférico USB à porta USB do aparelho. Insira o cartão SD na ranhura da placa de expansão da memória.
- Prima o botão SOURCE e, em seguida, prima ▼ para seleccionar "Media". Prima ►, ▲ ou ▼ para seleccionar "USB" ou "SD" (quando está inserido um cartão "MMC" ou "SD", aparece "MMC" ou "SD"). Em seguida, prima **ENTER** para confirmar.

Para a reprodução de ficheiros situados no periférico USB ou no cartão SD/ MMC, consulte a secção intitulada "REPRODUÇÃO DE FICHEIROS MP3/DIVX/IMAGENS".

- Observações:**
- É aconselhável ligar o periférico USB ou o cartão SD/MMC ao aparelho quando este está desligado.
- Existem inúmeros periféricos USB à venda no mercado. Não podemos garantir que este aparelho suporte todos os modelos. Tente ligar um outro periférico USB se o seu não for suportado.
- Alguns cartões SD/MMC podem ser incompatíveis.

Português

Este aparelho pode reproduzir ficheiros MP3, DivX e imagens gravadas em discos CD-R/CD-RW/DVD-R/DVD-RW, periféricos USB e cartões SD/MMC.

- Insira um disco no compartimento.
- O conteúdo do disco é apresentado no ecrã.
- Prima os botões ◀, ▶, ▼ ou ▲ para visualizar e seleccionar o ficheiro que pretende reproduzir. Em seguida, prima o botão **ENTER** para confirmar e iniciar a reprodução.
- Prima o botão para ■ parar a reprodução.

Português

Navegar no menu de configuração

- Prima o botão **SETUP** para visualizar o menu de configuração principal.
- Prima ◀ou▶ para seleccionar um ícone do menu.
- Prima os botões ▲e▼ para escolher uma das opções disponíveis num ícone do menu.
- Prima o botão▶ para aceder ao submenu; prima os botões ▲e▼ para seleccionar uma opção.
- Prima o botão **ENTER** para confirmar a sua selecção.
- Prima o botão◀ para voltar ao menu anterior.
- Prima o botão **SETUP** para sair do menu de configuração.

PT - 3

PT - 3





PT - 3

PT - 3

PT - 3

PT - 3

“PÁG. CONFIG. GERAL” (página de configuração geral)

    	
-- PÁG. CONFIG. GERAL --	
FORMATO DE VISUALIZ. WIDE	
MARCA DE ÂNGULO ACT	
IDIOMA OSD POR	
LEGENDAS OCULTAS ACT	
PROTECÇÃO DE ECRÃ ACT	
ESPERA AUTOMÁTICA 3HORAS	
ACEDER À PÁGINA DE CONFIG GERAL	

* **“FORMATO DE VISUALIZAÇÃO”**:

Selecciona a relação de aspecto da imagem reproduzida.

“4:3 PANSKAN”

- Quando é reproduzido um vídeo no formato largo, este modo corta os lados direito e esquerdo da imagem para que o vídeo possa ser visualizado num ecrã convencional.
- Alguns DVD que contêm filmes para ecrã largo não permitem a reprodução no modo Pan Scan e são automaticamente reproduzidos no modo Letter Box (faixas pretas na parte de cima e na parte de baixo do ecrã).

“4:3 LETTERBOX”

- Quando é reproduzido um vídeo em formato largo num ecrã 4:3, aparecem faixas pretas na parte de cima e na parte de baixo do ecrã.

“16:9” (ecrã largo)

- Modo de reprodução correcto para vídeos de ecrã largo num televisor de ecrã largo.

COMPRIMIR LARGURA

A imagem panorâmica será apresentada em ecrã completo com o formato original, assimcomo a imagem de formato 4:3. No entanto, aparecerá com margens pretas do ladoesquerdo e do lado direito.

Observações:

- As dimensões da imagem estão predefinidas nos discos DVD. Consequentemente, a imagem de alguns discos DVD pode não estar em conformidade com as dimensões da imagem seleccionada.

- Quando é reproduzido um DVD gravado no formato 4:3, a imagem aparece sempre no formato 4:3, independentemente da regulação do formato de visualização da TV no menu de configuração das funções.

* **“MARCA DE ÂNGULO”**

“ACTIV.”: Selecciona este parâmetro para indicar uma marca de ângulo durante a reprodução de um disco que proponha vários ângulos de visualização. Pode seleccionar um dos ângulos de visualização propostos com a ajuda do botão ANGLE do telecomando.

“DESACTIV.”: Selecciona este parâmetro para ocultar a marca de ângulo.

OBSERVAÇÃO: Esta função só está disponível para os discos com ângulos de visualização múltiplos.

* **“IDIOMA OSD”**

- Seleção de um idioma para os menus.

* **“LEGENDAS OCULTAS”** (legendas para surdos)

Alguns discos possuem legendas para os surdos.

“ACTIV.” (ativado): Selecciona este parâmetro para visualizar estas legendas.

“DESACTIV.” (desactivado): Selecciona este parâmetro para ocultar estas legendas.

PT - 10	PT - 11	PT - 12	PT - 13	PT - 14
---------	---------	---------	---------	---------

AVISO:

- O adaptador de isqueiro permite desligar o aparelho. Deve permanecer facilmente acessível durante a utilização. Para cortar totalmente a alimentação do aparelho, desligue o adaptador de isqueiro.
- Não utilize o adaptador de isqueiro se estiver danificado. Instale os cabos de forma segura e certifique-se de que não são esmagados nem trilhados. Se o adaptador de isqueiro estiver danificado, contacte um técnico qualificado.
- Coloque o aparelho sobre uma superfície plana e nivelada.
- Não impeça a boa ventilação do aparelho instalando-o em locais pouco ventilados, cobrindo-o ou colocando-o sobre um tapete.
- Para evitar qualquer efeito de iman, não coloque o aparelho junto de um altifalante ou de um iman.
- Não utilize este aparelho sobre a luz directa do sol. Não deixe o aparelho no interior do seu veículo ou este poderá ser exposto a temperaturas elevadas, superiores a 40°C.
- O aparelho não deve ser colocado num local onde a temperatura seja inferior a 5°C ou superior a 35°C.
- Não coloque uma fonte de calor na proximidade do adaptador de corrente ou da unidade principal.
- Não utilize o seu aparelho imediatamente depois de o ter deslocado de um local frio para um local quente. Podem ocorrer problemas de condensação.
- Certifique-se de que a ventilação é suficiente e não tape os orifícios de ventilação do aparelho.
- Não coloque velas sobre ou na proximidade do aparelho.
- Utilize este aparelho em climas temperados.
- Certifique-se de que não expõe o aparelho a salpicos.
- Preveja um espaço mínimo de 5 cm à volta do aparelho para garantir uma ventilação suficiente.
- Não coloque qualquer recipiente com líquido, como uma jarra, sobre o aparelho.
- A placa de registo está localizada no painel posterior da unidade.
- Cumpra as regras ambientais relativas à disposição de pilhas usadas.
- Não atire pilhas para o fogo!

- Não exponha as pilhas a calor excessivo, como por exemplos a raios solares, fogo e a outras fontes de calor similares.
- Um nível de volume demasiado alto pode levar a perdas auditivas.
- Sobre o efeito de fenómenos eléctricos transitórios e/ou electrostáticos, o produto pode apresentar avarias e pode ser necessário proceder à reinicialização.

MANUTENÇÃO

Limpeza

Assegure-se que desligou a unidade e retirou o adaptador de corrente antes de proceder à manutenção da unidade.

- Utilize um pano macio, limpo e seco. Limpe regularmente os orifícios de ventilação situados na parte de trás ou nos lados do aparelho para eliminar as partículas de pó.
- A utilização de solventes ou de produtos abrasivos ou à base de álcool pode danificar o aparelho.
- Se um objecto ou líquido entrar no aparelho, desligue-o de imediato e solicite a sua inspecção por um técnico autorizado.

PT - 15	PT - 16
---------	---------

* **“PROTECÇÃO DE ECRÃ”**

Activação/desactivação do protector de ecrã.





* **ESPERA AUTOMÁTICA**

Esta função permite que você selecione a configuração de espera (standby):

DESLIGADO: O aparelho não entrará no modo de espera.

3 HOURS: Caso nenhum botão seja pressionado durante 3 horas, o aparelho entrará no modo de espera automaticamente.

4 HOURS: Caso nenhum botão seja pressionado durante 4 horas, o aparelho entrará no modo de espera automaticamente.

    	
-- PÁG. CONFIG. ÁUDIO --	
DOWNMIX STR	
DOLBY DIGITAL	
ACEDER À PÁGINA DE CONFIG. ÁUDIO	

* **“DOWNMIX”:**





“ESQ./D.TO.”: Saídas áudio direita e esquerda

“ESTÉREO”: Saída do sinal áudio estéreo

* **“CONFIG.DOLBY DIGITAL”**
“MONO DUPLO”
Esta opção permite-lhe seleccionar “ESTÉREO”, “MONO E”, “MONO D” e“MONO MISTO” para a saída Dolby Digital.

* **“DINÂMICO”**

- Esta opção permite-lhe controlar os diferentes níveis de som através da compressão dinâmica. Isto melhora a qualidade da saída áudio para um volume pouco alto e reduz os sons mais fortes.
- Esta função só está disponível nos DVD gravados em Dolby Digital.

    	
-- PÁG. CONFIG. VÍDEO --	
LUMINOSIDADE 00	
CONTRASTE 00	
TOM 00	
SATURACÃO 00	
DIVX VOD	
ACEDER À PÁGINA DE CONFIG. VÍDEO	

PT - 10	PT - 11	PT - 12	PT - 13	PT - 14
---------	---------	---------	---------	---------

Observações acerca dos discos

- Não utilize discos de forma irregular (exemplo: em forma de coração, octogonais). O aparelho pode ficar avariado.
- Não coloque mais do que um disco no compartimento.
- Não tente abrir o compartimento para disco durante a reprodução.
- Não toque na lente dado que pode causar uma avaria no aparelho.
- Se o disco estiver riscado, sujo ou marcado com dedadas, o aparelho pode não funcionar. Antes da reprodução, limpe o disco com um pano. Proceda do centro para fora. Não arrume os discos em locais com temperaturas altas ou uma humidade significativa. Podem ficar deformados. Após a reprodução, volte a colocar os discos nas respectivas caixas.

Observação importante

- Retire o disco do compartimento se o aparelho tiver de ser transportado.

INSTALAÇÃO

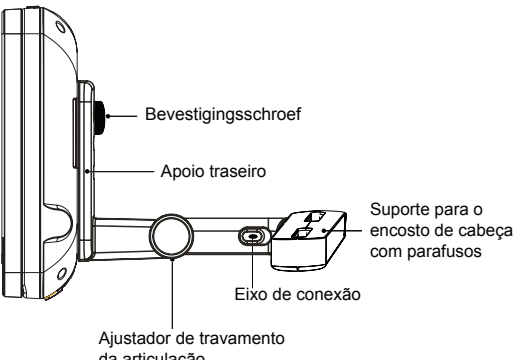
Suporte de instalação	
	
Bevestigingsschroef	
Apoio traseiro	
Eixo de conexão	Suporte para o encosto de cabeça com parafusos
Ajustador de travamento da articulação	

Instalando no veículo

Utilize os suportes veiculares fornecidos para instalar o aparelho principal e o monitor na parte de trás dos encostos de cabeça do veículo.

* **“LUMINOSIDADE”**: Esta opção permite-lhe regular o brilho da imagem numa escala de -16 a +16.

* **“CONTRASTE”**: Esta opção permite-lhe regular o contraste da imagem numa escala de -16 a +16.





* **“TOM”**: Esta opção permite-lhe regular a tonalidade das cores numa escala de -9 a + 9.

* **“SATURAÇÃO”**: Esta opção permite-lhe regular a saturação da cor numa escala de -9 a + 9.

* **“DIVX VOD”**

• Alguns ficheiros DivX de vídeo on demand implicam um código de gravação. Este situa-se no menu de configuração do leitor.

• Este código de gravação só deve ser utilizado para os vídeo on demand DivX. Não utilize este código para outras aplicações ou sites da Internet.

    	
-- PÁG. PREFERÊNCIAS --	
SISTEMA TV PAL	
ÁUDIO ENG	
LEGENDAS ENG	
MENU DO DISCO ENG	
CONTR. PARENTAL	
MPEG4 SUBTITLE WES	
PREDEFINIDO	
ACEDER À PÁGINA DE PREFERÊNCIAS	

* **“SISTEMA TV”**

- Selecione um dos sistemas TV seguintes: “PAL”, “AUTO” ou “NTSC”.

* **“ÁUDIO”**

- Seleção de um idioma áudio.
- Se o idioma seleccionado não estiver disponível no disco, o sistema utilizará o idioma por defeito do disco.
- Para modificar o idioma áudio durante a reprodução, prima o botã AUDIO do telecomando.

* **“LEGENDAS”**

Seleção de um idioma de legendas do DVD. Para desactivar as legendas, seleccione “Desactiv.” (desactivado).

Se o idioma seleccionado não estiver disponível no disco, o sistema utilizará o idioma por defeito do disco.

- Para modificar o idioma das legendas durante a reprodução, prima o botão SUBTITLE do telecomando.

* **“MENU DO DISCO”** (idioma do menu do disco):

- Seleção de um idioma para o menu do DVD.
- Se o idioma seleccionado não estiver disponível no disco, o sistema utilizará o idioma por defeito do disco.

PT - 10	PT - 11	PT - 12	PT - 13	PT - 14
---------	---------	---------	---------	---------

- Remova os 4 parafusos do suporte para encosto de cabeça. Coloque o suporte nos tubos de metal do suporte de cabeça do veículo através destes parafusos.

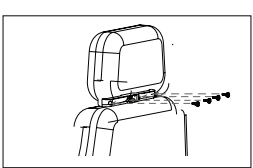

- Coloque o apoio traseiro e conecte o eixo através do Ajustador de travamento da articulação.

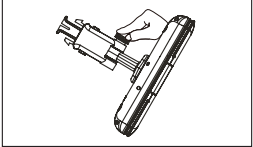

- Una o apoio ao suporte para encosto de cabeça.

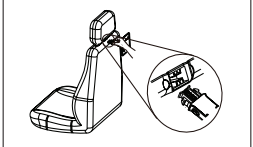

- Coloque o aparelho principal ou o monitor no apoio traseiro utilizando os parafusos de ajuste.

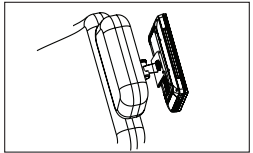

ATENÇÃO!

- Certifique-se de que os parafusos estejam corretamente travados para evitar que se soltem por acidente.
- Sempre lembre-se de travar o apoio para garantir a segurança de seus passageiros.
- Não realize esta instalação enquanto o carro estiver em movimento.

5. Ligue o adaptador de isqueiro de 12V.
ATENÇÃO: A utilização de outro adaptador de isqueiro pode danificar o aparelho.

PT - 17	PT - 18
---------	---------

* **“CONTR. PARENTAL”** (controle parental)

Os DVD compatíveis com a função de controlo parental são avaliados de acordo com o seu conteúdo. O conteúdo autorizado por um nível de restrição e a forma como este controlo é activado podem variar de um disco para outro. Por exemplo, se o disco o permitir, pode impedir o visionamento das cenas violentas ou bloquear por completo a reprodução do disco.

A reprodução de DVD com um nível superior ao nível seleccionado não é possível, excepto se desactivar a função de controlo parental.

Os níveis de restrição são os seguintes:





“1 CRIANÇAS
“2 G”
“3 PG”
“4 PG-13”
“5 PG-R”
“6 R”
“7 NC17”
“8 ADULTOS”

* **“MPEG4 SUBTITLE”(Legenda DivX)**

Se o ficheiro de vídeo MPEG4(DivX) incluir um ficheiro de legendas, utilize-o para seleccionar o idioma de legendas favorito.

* **“PREDEFINIDO”**

Selecione este parâmetro e depois confirme premindo o botão **ENTER**. Esta função permite repor todas as definições de fábrica, à excepção do controlo parental e do código.

    	
-- PÁG. CONFIG. PALAVRA-PASSE --	
BLOQUEIO ACT	
PALAVRA-PASSE	
ACEDER À PÁGINA DE CONFIG. PALAVRA-PASSE	

* **“BLOQUEIO”** (modo palavra-passe)

Activação/desactivação do modo de palavra-passe.

* **“PALAVRA-PASSE”**

Esta função permite-lhe definir ou mudar a palavra-passe.

Selecione “PALAVRA-PASSE” com a ajuda dos botões **▲** e **▼** . Prima o botão **►** para seleccionar “ALTERAR” e depois prima **ENTER**. Utilize o teclado digital para introduzir a sua palavra-passe de 6 algarismos e, em seguida, prima OK (se não tiver redefinido a sua palavra-passe após a aquisição deste aparelho, a palavra-passe por defeito é 1369).

PT - 10	PT - 11	PT - 12	PT - 13	PT - 14
---------	---------	---------	---------	---------

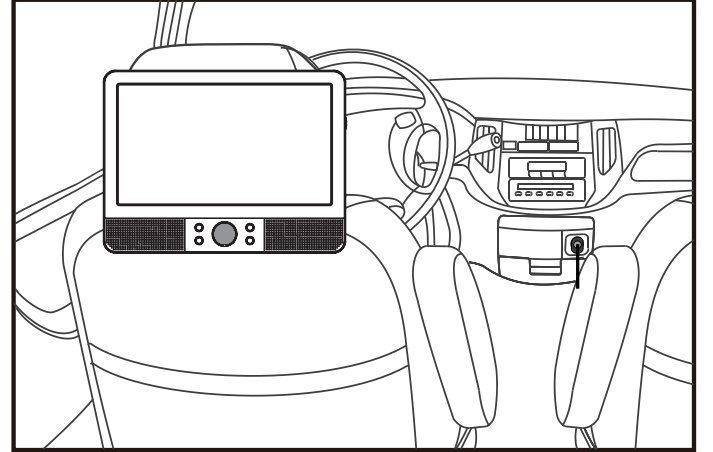

PT - 10	PT - 11	PT - 12	PT - 13	PT - 14
---------	---------	---------	---------	---------



AVISO DE SEGURANÇA!

- Este aparelho não deve, em circunstância alguma, ser utilizado pelo condutor de um veículo em movimento ou ser deixado não fixado durante a condução do veículo.
- Se este produto for utilizado no seu veículo, certifique-se de que está correctamente fixado e não entrava qualquer dispositivo de segurança (por ex., airbags, cintos de segurança, etc.).
- Todos os passageiros devem apertar o cinto de segurança quando o veículo está em movimento.
- No caso de alguma dúvida, contacte o fabricante do seu carro para mais informações.
- A utilização de um outro adaptador de isqueiro pode danificar o aparelho.

INSTRUÇÕES DE SEGURANÇA

	CAUTION RISK OF ELECTRIC SHOCK DO NOT OPEN
	ATENÇÃO: Para reduzir o risco de choque eléctrico, não desmonte o aparelho. O aparelho não contém qualquer peça passível de ser reparada pelo utilizador. Confie todas as operações de manutenção a um técnico qualificado.

O símbolo do relâmpago com uma seta e situado no interior de um triângulo destina-se a alertar o utilizador para a presença de uma “tensão perigosa” no aparelho.

O ponto de exclamação no interior de um triângulo destina-se a alertar o utilizador para a presença de instruções importantes no manual que acompanha o aparelho.

ADVERTÊNCIA: PARA PREVENIR O RISCO DE INCÊNDIO OU DE CHOQUE ELÉCTRICO, NÃO EXPONHA ESTE APARELHO A CHUVA OU HUMIDADE.

ATENÇÃO: São emitidas radiações invisíveis quando os dispositivos de segurança são abertos ou defeituosos. Evite qualquer tipo de exposição aos raios laser.

Aparelho com laser de classe 1.

	CLASS 1 LASER PRODUCT APPAREIL À LASER DE CLASSE 1 PRODUCTO LASER DE CLASE 1 PRDUTO LASER CLASSE 1
-------------------------------------------------------------------------------------	-------------------------------------------------------------------------------------------------------------

INSTRUÇÕES DE SEGURANÇA IMPORTANTES

UTILIZE O SEU APARELHO EM TOTAL SEGURANÇA

Eis alguns conselhos nesse sentido:

LEIA este manual antes de qualquer utilização.

NUNCA UTILIZE suportes ao acaso. Utilize apenas suportes e fixações autorizados, concebidos especialmente para este aparelho.

NUNCA DEIXE ninguém, mais especificamente crianças, introduzir qualquer tipo de objecto nos orifícios de ventilação do aparelho. Tal pode dar origem a um choque eléctrico fatal.

DESLIGUE SEMPRE o adaptador de isqueiro no caso de não-utilização prolongada.

CERTIFIQUE-SE DE QUE todas as ligações eléctricas (incluindo as da alimentação e as interligações entre os diferentes elementos do produto) são correctamente efectuadas, em conformidade com as instruções. Evite o aparelho da corrente sempre que efectuar ou modificar as ligações.

CONTACTE o seu revendedor no caso de dúvida quanto à instalação, funcionamento ou segurança do aparelho.

NÃO CONTINUE a utilizar o aparelho se este estiver de algum modo danificado ou se não funcionar normalmente. Desligue o adaptador de isqueiro e consulte o seu revendedor.

NÃO DEIXE o aparelho ligado à corrente sem supervisão.

UTILIZE os auriculares num nível de volume moderado. Um nível de volume demasiado alto pode danificar o seu sistema auditivo de forma permanente.

PT - 10	PT - 11	PT - 12	PT - 13	PT - 14
---------	---------	---------	---------	---------

GUIA DE RESOLUÇÃO DE AVARIAS

O aparelho não liga.

- Certifique-se de que o adaptador do carro está ligado.
- Verifique se o leitor foi devidamente ligado.

O telecomando não funciona.

- Verifique se a recepção do sinal de infravermelhos do telecomando não está bloqueada por um obstáculo.
 - Vire o telecomando para o sensor de infravermelhos do aparelho.
 - Substitua a pilha do telecomando por uma nova.
- Volume extremamente fraco ou ausência de som.**
- Verifique se o leitor foi devidamente ligado.
 - Verifique se a reprodução não está em pausa. Prima o botão **||** .
 - Verifique se a função de avanço ou de retorno rápido não está activada. Prima o botão **▶▶** .
 - Verifique as ligações.
 - Verifique se a função de surdina não está activada.

A reprodução não é accionada.

- Insira o disco com a face voltada para si.
- Verifique se o aparelho suporta este tipo de disco.
- Verifique se o código regional do disco corresponde ao do leitor. O código deste leitor corresponde à zona 2.
- Limpe o disco.

A imagem não está nítida.

- O DVD está sujo. Limpe cuidadosamente o disco.
- O disco está riscado.
- Por favor ajuste o brilho e contraste do LCD no modo LCD.

Esqueceu-se da sua palavra-passe.

Caso se tenha esquecido da sua palavra-passe, introduza os algarismos 1369 para reinicializar o aparelho.

O modelo e as especificações técnicas são passíveis de serem alterados sem aviso prévio.

NEW ONE S.A.S	NEW ONE S.A.S
10, Rue de la Mission, 25480 Ecole Valentin, France	

	
---------------------------------------------------------------------------------------	--

PT - 19	M-620CV/BI/V1
---------	---------------



M-920 CVB Tragbarer DVD-Player Benutzerhandbuch



Lesen Sie sich bitte diese Anweisungen sorgfältig durch, bevor Sie das Gerät in Betrieb nehmen.

Deutsch

Verwendung des Kfz-Adapters

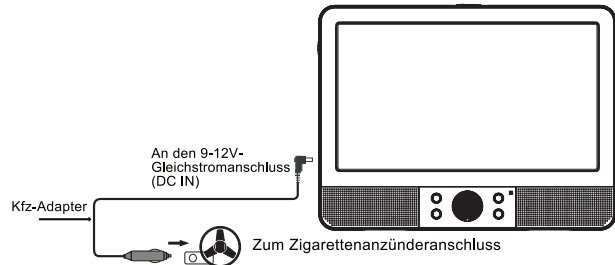

WARNUNG: Ziehen Sie den Kfz-Adapter aus der Zigarettenanzünderbuchse heraus, wenn Sie ihn nicht gebrauchen. Nicht für den Betrieb in Fahrzeugen mit 24V-Bordnetz. Vorsicht

- Verwenden Sie ausschließlich den mitgelieferten 12V-Kfz-Adapter. Die Verwendung eines anderen 12V-Kfz-Adapters könnte das Gerät beschädigen.
- Der mitgelieferte 12V-Kfz-Adapter ist nur für die Verwendung zusammen mit diesem Player bestimmt. Verwenden Sie ihn nicht bei irgendwelchen anderen Geräten.
- Betreiben Sie im Interesse der Sicherheit im Straßenverkehr den Player nicht und sehen sich keinen Film an, während Sie ein Fahrzeug fahren.
- Vergewissern Sie sich, dass das Gerät sicher im Fahrzeug befestigt ist, um zu verhindern, dass es im Falle eines Unfalls im Inneren des Fahrzeugs herumgeschleudert wird oder hinfällt.
- Wenn sich in der Zigarettenanzünderbuchse Schmutz wie z. B. Asche oder Staub befindet, kann der dort eingesteckte Stecker aufgrund schlechten Kontakts heiß werden. Stellen Sie also vor dem Gebrauch sicher, dass die Zigarettenanzünderbuchse sauber ist.
- Ziehen Sie nach dem Gebrauch des Kfz-Adapters seine entsprechenden Stecker sowohl aus dem Zigarettenanzünder als auch aus dem Player heraus.

Verwendung des eingebauten Akkus

Das Gerät verfügt über einen eingebauten Akku (wiederaufladbare Lithium-Polymer-Batterie). Laden Sie den eingebauten Akku auf, bevor Sie das Gerät zum ersten Mal in Gebrauch nehmen. Die Ladeanzeige wechselt von rot nach grün, sobald der Akku voll aufgeladen ist.

Warnungen:

- Laden Sie am besten die Batterie erst kurz vor ihrem nächsten Gebrauch wieder auf.
- Bei Verwendung des eingebauten Akkus sollte die Umgebungstemperatur zwischen 5°C (41°F) und 35°C (95°F) betragen.
- Um eine maximale Lebensdauer des eingebauten Akkus zu erzielen, laden Sie ihn möglichst bei Zimmertemperatur auf.
- Der in diesem Gerät eingebaute Akku kann bei falscher Verwendung eine Gefahrenquelle von Feuer oder chemischer Verbrennung darstellen. Nicht zerlegen, über 100°C (212°F) erhitzen oder verbrennen.
- Das Gerät darf keiner übermäßig großen Hitze, wie etwa Sonnenlicht, einem Feuer oder ähnlichem ausgesetzt werden.
- Beim Entsorgen des Gerätes müssen Umwelprobleme und regionale Regeln oder Gesetze beachtet werden, die beim Entsorgen solcher Produkte streng befolgt werden müssen.
- Ist die Leistung der integrierten Batterie niedrig, erscheint im Display die Anzeige „LOW BATTERY“. Das Gerät schaltet dann automatisch in den Standby-Modus um.

DE - 5

BESCHREIBUNG DES GERÄTS

Gerät

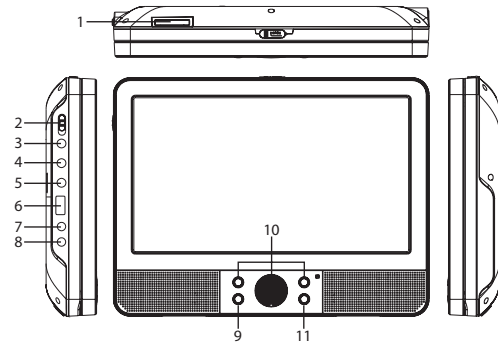

Gerät

1. Kartenslot für SD/MMC-Karten
2. ON/OFF-Schalter (Ein-/Aus-Schalter)
3. Buchse zum Anschließen von Kopf-/ Ohrhörern
4. Audio/Video –Ausgangsbuchse (AV OUT)
5. Audio/Video –Eingangsbuchse (AV IN)
6. USB-Port
7. Gleichstromausgangsbuchse 9-12 V (keine Verwendung)
8. Gleichstromanschluss 9-12 V (DC IN)
9. **ENTER** (Eingabetaste): Zum Bestätigen Ihrer Auswahl beim Navigieren durch die Menüs
10. Richtungstasten **▲**, **▼**, **◀**, **▶**: Auswahl einer Option aus dem Menü und Einstellen bestimmter Parameter.

Vol+/Vol-

11. Taste **SOURCE**: Auswahl einer Betriebsart (DVD, AV IN oder KARTE/USB)

Fernbedienung

1. Taste **SOURCE**: Auswahl einer Betriebsart (DVD, AV IN oder KARTE/USB)
2. **MUTE**: (Stummschaltung): Aktivieren /Deaktivieren des Tons.
3. **0,1,2...9,10+**: Eingabe von Zahlen
4. **DISPLAY**: Anzeige von Informationen zur Wiedergabe auf dem Display
5. **MENU/PBC**: MENU-Anzeige des Disc-Menüs; PBC-Aktivieren / Deaktivieren des PBC-Modus (mit den VCD-Discs)
6. **AUDIO**: Einstellen der Audioparameter
7. **▶▶**: Starten der Wiedergabe oder vorübergehendes Umschalten auf Pause.
8. **■**: Während der Wiedergabe von MP3-/DivX-/JPEG-Dateien einmal auf diese Taste drücken, um die Wiedergabe zu stoppen. Während der Wiedergabe von DVDs/VCDs/CDs, einmal auf diese Taste drücken, um auf Vor-Stopp überzugehen. Zum Fortsetzen der Wiedergabe die Tasten **▶▶** verwenden. Zwei Mal auf die Taste **■** drücken, um die Wiedergabe komplett zu stoppen.
9. **MODE** (Modus): in den LCD-Modus gelangen
10. **VOL+**
11. **VOR ▶▶**: Zum nächsten Titel/Kapitel springen.
12. Zurück **◀◀**: Zum vorigen Titel/Kapitel springen.
13. **▶▶**: Betätigen Sie die Taste **▶▶**, um den Schnellvorlauf zu aktivieren. Es stehen 5 Suchlaufgeschwindigkeiten zur Verfügung (2fach → 4fach → 8fach → 16fach → 32fach → NORMAL). Sie können jederzeit die Wiedergabetaste betätigen, um zur normalen Wiedergabe zurückzukehren.
14. **◀◀**: Betätigen Sie die Taste **◀◀**, um den Schnellrücklauf zu aktivieren. Es stehen 5 Suchlaufgeschwindigkeiten zur Verfügung (2fach → 4fach → 8fach → 16fach → 32fach → NORMAL). Sie können jederzeit die Wiedergabetaste betätigen, um zur normalen Wiedergabe zurückzukehren.
15. **STEP** (bildweise Anzeige): bildweise Anzeige
16. **SEARCH** (Suchen): Suchen eines Titels, Kapitels.
17. **SUBTITLE** (Untertitel): Auswahl der Untertitelsprache
18. **ANGLE** ("Winkel"): Auswahl einer Kameraperspektive d.h. eines Blickwinkels für DVDs
19. **TITLE**: (Musik)Titel: Anzeige des Titelmenus der Disc
20. Richtungstasten (**▲**, **▼**, **◀**, **▶**): Auswahl einer Option aus dem Menü und Einstellen bestimmter Parameter.
- Taste **ENTER** (Bestätigen): Bestätigen einer Auswahl in dem Menü.
21. **SETUP** (Konfiguration): Anzeige des Konfigurationsmenüs.
22. **VOL-**
23. **REPEAT** (Wiederholung): Wiederholung einer Tonspur.
24. **SLOW**: Benutzen Sie die SLOW-Taste, um die Wiedergabe in Zeitlupe in verschiedenen Geschwindigkeiten zu schalten. Zur Verfügung stehende Geschwindigkeiten sind 1/2, 1/4, 1/8, 1/16 und Normal.
25. **PROGRAM** (Programmierung): Programmierung der Reihenfolge bei der Wiedergabe
26. **ZOOM**: Vergrößern des Bilds

Hinweis: Das Symbol " erscheint, wenn die von Ihnen ausgewählte Funktion auf dem Gerät nicht verfügbar ist.

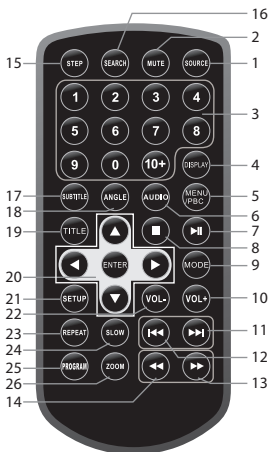

Die Fernbedienung wird über die mitgelieferte Lithium-Batterie (1 Batterie, Typ CR 2025) betrieben. Um die Fernbedienung einzuschalten, entfernen Sie den Isolierungsstreifen auf der Rückseite des Gerätes.

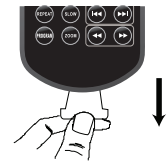

Einlegen der Batterie der Fernbedienung

1. Drücken Sie den Knopf nach rechts.
2. Ziehen Sie das Batteriefach heraus.
3. Legen Sie eine Batterie vom Typ "CR2025" derart ein, dass ihre positive Seite (+) nach oben zeigt.
4. Setzen Sie den Batteriefachdeckel wieder ein.

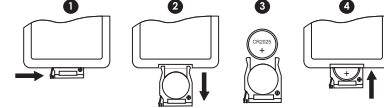

ANMERKUNG:

- Aufgebrauchte Batterien bitte nicht wegwerfen, sondern fragen Sie bei Ihrem Händler nach ob dieser möglicherweise Batterien zum speziellen Wiederverwerten (Recycling) entgegen nimmt und sammelt.
- Falls die Fernbedienung über längere Zeit hinweg nicht benutzt werden soll, entfernen Sie bitte die Batterie, um ein Auslaufen der Batterie zu vermeiden.
- Falls die Fernbedienung über längere Zeit hinweg nicht benutzt werden soll, entfernen Sie die Batterie, um eine Beschädigung durch Auslaufen der Batterie und die dadurch einsetzende Korrosion zu vermeiden.
- VORSICHT: Explosionsgefahr bei Einsetzen falscher Batterien. Ersetzen Sie die Batterien ausschließlich durch Batterien des gleichen Typs.

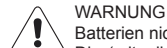

WARNUNG

Batterien nicht verschlucken; Gefahr von Verätzungen. Die (mitgelieferte) Fernbedienung dieses Produkts enthält eine Knopf-Batterie. Wird diese Knopf-Batterie verschluckt, kann dies innerhalb von nur 2 Stunden schwerwiegende innere Verletzungen oder sogar Tod verursachen. Halten Sie alte und neue Batterien von Kindern fern. Falls sich das Batteriefach nicht sicher verschließen lässt, beenden Sie den Gebrauch des Produkts und bewahren Sie es für Kinder unzugänglich auf. Falls Sie vermuten, dass eine Batterie verschluckt oder in Körperöffnungen eingeführt wurde, suchen Sie umgehend einen Arzt auf.



Sollten Sie Ihr Gerät später einmal entsorgen müssen, denken Sie daran, das elektrische Geräte nicht mit dem Hausmüll entsorgt werden sollten. Bitte entsorgen Sie das Gerät, wo dies möglich ist. Erkundigen Sie sich diesbezüglich bitte bei den Behörden oder Ihrem Einzelhändler vor Ort (nach den Richtlinien für die Entsorgung von elektrischen oder elektronischen Geräten).

DE - 1

DE - 2

DE - 3

DE - 4

ANSCHLÜSSE

Auf Ihrem TV-Gerät eine DVD ansehen

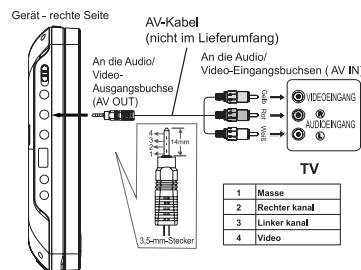

Anmerkung: Vergewissern Sie sich, dass Sie das Kabel mit dem richtigen Stecker verwenden.

GEBRAUCH EINES KOPFHÖRERS / OHRHÖRERS

Max. Ausgangsleistung ≤ 150mV
Charakteristische Breitbandspannung ≥ 75mV
WARNUNG IN ZUSAMMENHANG MIT DER LAUTSTÄRKE BEIM GEBRAUCH DES KOPFHÖRERS

Vor dem Anstecken eines Kopfhörers zuerst die Lautstärke verringern; sie kann danach bei Bedarf wieder erhöht werden. Das längere Hören mit einem Kopfhörer bei großer Lautstärke kann Ihr Gehör unwiderruflich schädigen. Wenn ein Kopf- oder Ohrhörer an das Gerät angeschlossen wird, deaktiviert das Lautsprecher des Players.

Achtung: Vermeiden Sie große Lautstärken, sie schädigen Ihr Gehör.

Um mögliche Gehörschäden zu vermeiden, sollten Sie nicht über längere Zeit bei hohen Lautstärken Musik hören.

WIEDERGABE VON DISCS

Information über die internationalen DVD-Regionalcodes

Informationen zur Verwaltung der Regionen: Dieses Gerät wurde gemäß dem Konzept der internationalen Regionen konzipiert und hergestellt, um den auf den DVDs codierten Informationen zu entsprechen. Wenn der auf der DVD stehende Redionalcode nicht mit dem Regionalcode des Players übereinstimmt, kann der Player die DVD nicht wiedergeben. Dieses Gerät hat den Regionalcode 2.

Normale Wiedergabe

1. Zum Einschalten des Gerätes den Stromversorgungsschalter auf „ON“ stellen. Die Stromservorgungsanzeigelampe schaltet sich ein.
2. Verschieben Sie die „ÖFFNEN“-Verriegelung gemäß der Pfeilmarkierung. Halten Sie das Frontpanel fest, um das Disc-Laufwerk zu öffnen.
3. Legen Sie eine Disc ein, wobei die beschriftete Seite oder das Etikett zu Ihnen bzw. nach oben zeigt. Das Fach wieder schließen. Das Gerät braucht ein Weilchen, um den Inhalt der Disc zu laden. Danach zeigt es automatisch das Hauptmenü der DVD an oder es beginnt direkt mit der Wiedergabe. Wenn die Wiedergabe der DVD nicht automatisch beginnt, drücken Sie auf die Taste **▶▶** der Fernbedienung.

HÖHERE FUNKTIONEN

Bildschirmanzeigen

Während der Wiedergabe mehrmals auf die Taste DISPLAY drücken, um nacheinander die auf der verwendeten DVD verfügbaren Informationen anzuzeigen:

DVD: Verstrichene Zeit des Titels, Restzeit des Titels, Verstrichene Zeit des Kapitels, Restzeit des Kapitels, keine Informationenanzeige.

Audio-CD: Verstrichene Zeit des Musiktitels, Restzeit des Musiktitels, verstrichene Gesamtzeit, Gesamtrestzeit.

Suchen eines bestimmten Abschnitts

Der Benutzer kann auf einen Abschnitt oder auf einen bestimmten Titel oder zugreifen, indem er die Wiedergabezeit oder die Nummer des entsprechenden Titels eingibt.

1. Mehrmals auf die Taste Suchen (**SEARCH**) drücken, um die verschiedenen Suchbetriebsarten anzuzeigen.

DVD:



Eingabe einer Kapitelnummer



Eingabe eines Zeitbereichs innerhalb eines Titels



Eingabe eines Zeitbereichs innerhalb eines Kapitels

DE - 7

CD:



Eingabe eines Zeitbereichs auf der Disc



Eingabe eines Zeitbereichs innerhalb des laufenden Titels.



Eingabe der der gewünschten Titelnnummer.

2. Die Kapitelnummer oder Wiedergabezeit eingeben, das Gerät stellt sich sofort auf die Zielposition.

WIEDERGABEARTEN

Wiederholte Wiedergabe

Während der Wiedergabe der Disc mehrmals auf die Taste REPEAT drücken, um eine Wiedergabeart auszuwählen:

DVD: Wiederholung eines Kapitels, Wiederholung eines Titels, komplette Wiederholung, (Wiederholung deaktiviert).

Audio-CD: Wiederholung eines Titels, komplette Wiederholung, Wiederholung deaktiviert.

MP3: Wiedergabe eines Titels, Wiederholung eines Titels, Wiederholung des Verzeichnisses, Wiedergabe des Verzeichnisses., Zufallswiedergabe, Zufallswiedergabe mit Wiederholung.

Hinweis:

„MUSIKTITEL“: Die ausgewählte Spur wird einmal wiedergegeben, dann stoppt die Wiedergabe. „MUSIKTITEL FORTLAUF. WIEDERHOLEN“: Die ausgewählte Spur wird ständig wiederholt. „VERZEICHNIS WIEDERHOLEN“ : Alle Spuren des ausgewählten Verzeichnisses werden ständig wiederholt. „VERZEICHNIS“: Alle Spuren des ausgewählten Verzeichnisses werden einmal wiedergegeben, dann stoppt die Wiedergabe. „ZUFALLSWIEDERGABE“: Einmal Zufallswiedergabe, dann Stoppen der Wiedergabe. „ZUFALLSWIED. MIT WIEDERHOLUNG“: Ununterbrochene Zufallswiedergabe. Hinweis: Bestimmte DVDs verfügen nicht über die Wiederholungsfunktion.

Programmierte Wiedergabe

Mit dieser Option können Sie die Reihenfolge bei der Wiedergabe einer Disc festlegen: Sie können bis zu 20 Einträge speichern.

1. Legen Sie eine Disc ein.
2. Drücken Sie im Wiedergabe- oder im Stopp-Modus die Taste PROGRAM. Das Programmierungs-Menü erscheint.

ZUBEHÖR

- Fernbedienung (mit Batterie) x 1
- Zigarettenanzünderadapter x 1
- Netzstromadapter x 1
- Kopfhörer x 1
- KFZ-Kopfstützenhalterung x 1

STROMVERSORGUNG

Verwendung des Netzstromadapters

Der Netzstromadapter funktioniert mit Wechselstrom zwischen 100 und 240V Wechselstrom. Der mitgelieferte Netzstromadapter darf auf keinen Fall mit einer Stromquelle mit anderen Kenndaten als den genannten verwendet werden.

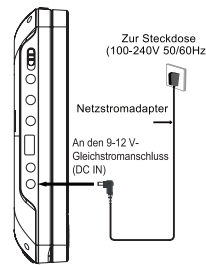

Vorsicht:

- * Verwenden Sie den mitgelieferten Netzstromadapter ausschließlich für diesen Player. Verwenden Sie ihn nicht mit anderen Geräten.
- * Schalten Sie den Player aus, bevor Sie den Netzstromadapter aus der Steckdose oder dem Player herausziehen; anderenfalls könnte der Player beschädigt werden.
- * Falls der Player über längere Zeit hinweg nicht benutzt werden soll, ziehen Sie den Netzstromadapter aus der Netzsteckdose heraus.
- * Vergewissern Sie sich, dass sich die Netzsteckdose in der Nähe befindet und leicht erreichbar ist. Falls eine Fehlfunktion auftritt, ziehen Sie sofort den Netzstromadapter aus der Netzsteckdose heraus.
- * Über den Netzstromadapter kann das Gerät von der Netzspannung getrennt werden. Er sollte schnell eingeschaltet werden können und während der vorgesehenen Verwendung nicht blockiert sein. Um das Gerät vollständig vom Netzstrom zu trennen, muss der Netzstromadapter von der Netzsteckdose vollständig getrennt werden.
- * Verwenden Sie niemals einen beschädigten Netzstromadapter, verlegen Sie das Netzanschlusskabel so, dass es sicher ist und nirgendwo eingeklemmt oder gequetscht werden kann. Falls das Netzkabel beschädigt ist, wenden sie sich an einen qualifizierten Fachbetrieb.

DVD

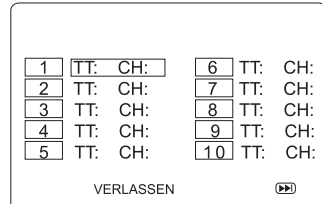

3. Geben Sie mit Hilfe des Zifferblocks die Nummer des Titels und des Kapitels (DVD) oder des Musiktitels (CD) ein.

4. Verwenden Sie die Richtungstasten (**▲**, **▼**, **◀**, **▶**), um zum nächsten Eintrag zu gehen. Wiederholen Sie Punkt 3, bis alle gewünschte Elemente einprogrammiert sind.

Anmerkung: Drücken Sie auf **▶▶**, um zur nächsten Seite zu gelangen und die Elemente 11 bis 20 zu programmieren.

5. Wählen Sie die Option „WIED.“ und drücken Sie die Taste **ENTER**, um die programmierte Wiedergabe zu starten.
6. Drücken Sie die Taste **■** zweimal, um die programmierte Wiedergabe zu beenden und die Programmierung zu löschen.

WIEDERGABE AUSGEHEND VON EINEM USB-GERÄT ODER EINER SD/MMC KARTE

Sie können ein USB-Gerät (nicht mitgeliefert) an die USB-Schnittstelle anschließen oder eine SD/MMC Karte (nicht mitgeliefert) in den Schlitz des Geräts stecken, um Filme auf DivX sowie Audio- oder Bilddateien wiederzugeben.

1. Schließen Sie das USB-Peripheriegerät an die USB-Schnittstelle des Geräts an. Die SD-Karte in den Speichererweiterungskartenschlitz stecken.
2. QUELLE drücken, dann **▼** drücken, um „Medien“ auszuwählen **▶**, **▲** drücken, um „USB“ oder „SD“ auszuwählen (wenn eine „MMC-“ oder „SD“-Karte eingefügt wurde, dann zum Bestätigen die Taste **ENTER** drücken. Zur Wiedergabe von Dateien, die sich auf dem USB-Peripheriegerät oder auf der SD/MMC Karte befinden, sehen Sie bitte im Abschnitt „WIEDERGABE VON MP3-/DIVX-/BILDDATEIEN“ nach.

Hinweise:

- Wir empfehlen, das USB-Peripheriegerät oder die SD/MMC Karte nur an das Gerät anzuschließen, wenn dieses ausgeschaltet ist.
- Es gibt auf dem Markt eine große Auswahl an USB-Peripheriegeräten. Wir können nicht garantieren, dass der DVD-Player alle Modelle unterstützt. Wenn ein USB-Peripheriegerät nicht unterstützt wird, probieren Sie eventuell ein anderes.
- Bestimmte SD/MMC Karten sind eventuell nicht kompatibel.

DE - 9

WIEDERGABE VON MP3-/DIVX-/BILDDATEIEN

Dieses Gerät kann MP3-, DivX- und Bilddateien wiedergeben, die auf CD-R/ CDRW/ DVD-R/ DVD-RW, USB-Peripheriegeräten und SD/MMC-Karten gespeichert sind.

- Legen Sie eine Disc in das Disc-Fach.
- Der Inhalt der Disc wird auf dem Display angezeigt.
- Drücken Sie auf die Tasten▲, ▼, ◀, ▶um die Datei, die Sie wiedergeben möchten, anzuzeigen und auszuwählen. Drücken Sie dann zum Bestätigen und Starten der Wiedergabe auf **ENTER**.
- Um die Wiedergabe zu stoppen, drücken Sie auf die Taste ■.

SETUPMENÜ

Browsen im Setupmenü

- Auf die Taste **SETUP** drücken, um das Hauptkonfigurationsmenü anzuzeigen.
- Auf ◀, ▶ drücken, um ein Symbol aus dem Menü auszuwählen.
- Auf ▲oder ▼ drücken, um eine unter einem Symbol des Menüs verfügbaren Optionen auszuwählen.
- Auf die Taste drücken, um zum Untermenü zuzugreifen, auf die Tasten▲ oder▼ drücken, um eine Option zu aktivieren.
- Zum Bestätigen der Auswahl auf **ENTER** drücken.
- Auf die Taste ◀drücken, um zum vorhergehenden Menü zurückzukehren.
- Auf die Taste **SETUP** drücken, um das Hauptsetupmenü zu verlassen.

„ALLG. SETUP-SEITE“ (allgemeine Konfigurationsseite)

	
-- ALLG. SETUP-SEITE --	
ANZEIGEFORMAT	WIDE
WINKELMARKIERUNG	EIN
BILDSCHIRMSPRACHE	GEN
UNTERTIT. SCHWERHÖR.	EIN
BILDSCHIRMSCHÖNER	EIN
AUTO STANDBY	3 STUNDEN
ZUR ALLG. SETUP-SEITE	

- „**ANZEIGEFORMAT**“: wählt das Seitenverhältnis der Bildwiedergabe.
- „**4:3 PANSKAN**“
- Bei der Wiedergabe einer Video im breiten Format, schneidet diese Betriebsart die rechte und die linke Seite des Bilds ab, damit es in Vollbildschirmanzeihe auf einem 4:3-Bildschirm angezeigt werden kann.
- Bestimmte DVDs, die Filme für Breitbildschirme enthalten, erlauben die Pan Scan-Wiedergabe nicht und werden automatisch in der Letter Box-Betriebsart wiedergegeben (schwarze Streifen auf der Bildschirmober- und -unterseite.
- „**4:3 LETTERBOX**“
- Bei der Wiedergabe einer Video im breiten Format auf einem 4:3-Bildschirm, erscheinen auf der Bildschirmober- und -unterseite schwarze Streifen.
- „**16:9 (Breitbildschirm)**“
- Richtige Wiedergabeart für Breitbildschirmvideos auf einem Breitbildschirm-Fernsehgerät.

DE - 10	DE - 11	DE - 12	DE - 13	DE - 14
---------	---------	---------	---------	---------

STECKEN Sie den Kfz-Adapter bei längerer Nichtbenutzung **IMMER** ab.
SORGEN Sie dafür, dass alle Elektroanschlüsse, darunter auch die der Stromversorgung und Zusammenschaltungen zwischen den verschiedenen Elementen des Produkts, richtig und den Anweisungen entsprechend erfolgen. Schalten Sie das Gerät aus, bevor Sie Anschlüsse vornehmen oder ändern.

WENDEN Sie sich im Zweifelsfall in Zusammenhang mit der Installation, dem Betrieb oder der Sicherheit des Geräts an Ihren Fachhändler.

VERWENDEN Sie das Gerät **NICHT**, wenn es irgendwie beschädigt ist oder nicht normal funktioniert. Stecken Sie den Kfz-Adapter ab und wenden Sie sich an Ihren Fachhändler.

LASSEN Sie das eingeschaltete Gerät **NICHT** unbeaufsichtigt.

VERWENDEN Sie Ihre Kopfhörer mit gemäßigter Lautstärke. Zu hohe Lautstärke kann Ihr Gehör unwiderrüflich schädigen.

WARNUNG:

- Der Kfz-Adapter erlaubt das Abstecken des Geräts. Er muss während des Gebrauchs leicht zugänglich sein. Um die Stromversorgung des Geräts komplett zu unterbrechen, muss der Kfz-Adapter von der Zigarettenanzünderbuchse ganz abgesteckt werden.
- Verwenden Sie den Kfz-Adapter nicht, wenn er irgendwie beschädigt ist. Verlegen Sie die Kabel sicher und sorgen Sie dafür, dass sie weder verklemt noch gequetscht werden. Sollte der Kfz-Adapter beschädigt sein, wenden Sie sich an einen Fachmann.
- Stellen Sie das Gerät auf eine ebene, gerade Fläche.
- Behindern Sie die Belüftung des Geräts nicht, indem Sie es an einem schlecht belüfteten Ort aufstellen, mit irgendetwas zudecken oder auf einen Teppich stellen.
- Um Funktionsstörungen zu vermeiden, darf dieses Gerät nicht in der Nähe von Lautsprechern oder Magneten aufgestellt werden.
- Dieses Gerät darf nicht in der prallen Sonne, in einem geschlossenen Fahrzeug oder an einem anderen Ort aufgestellt werden, an dem es Temperaturen über 40°C ausgesetzt ist.
- Es muss sich an einem Ort befinden, an dem die Temperatur 5 bis 35°C beträgt.
- Stellen Sie keine Kerze in die Nähe des Geräts oder des Netzstromadapters.
- Verwenden Sie das Gerät nicht sofort, nachdem Sie es aus einem kalten in einem warmen Raum gebracht haben. Es könnten -Probleme aufgrund von Kondensatbildung auftreten. Sorgen Sie rund um das Gerät für ausreichende Belüftung und decken Sie die Belüftungsöffnungen des Geräts nicht ab. Stellen Sie keine Kerze auf das Gerät.
- Verwenden Sie dieses Gerät in gemäßigttem Klima.
- Ihr Gerät darf weder Regen noch Feuchtigkeit ausgesetzt werden.
- Lassen Sie mindestens 5 cm Freiraum um das Gerät, um für ausreichende Belüftung zu sorgen.
- Stellen Sie keinen mit Flüssigkeit gefüllten Gegenstand, wie zum Beispiel eine Vase auf das Gerät oder in seine Nähe.
- Das Typenschild ist auf der Rückseite des Gerätes angebracht.
- Entsorgen Sie leere Batterien umweltgerecht.
- Werfen Sie Batterien nicht ins Feuer!
- Batterien dürfen keiner übermäßigen Hitze ausgesetzt werden (wie zum Beispiel praller Sonne, Feuer oder anderen ähnlichen Hitzequellen).
- Verwenden Sie Ihren Kopfhörer oder Ohrhörer nicht mit zu hoher Lautstärke, um eine Gehörschädigung zu vermeiden.
- Vorübergehende elektrische und/oder elektrostatische Erscheinungen können Betriebsstörungen des Geräts verursachen und das Gerät muss eventuell reinitialisiert werden.

DE - 15	DE - 16	DE - 17	DE - 18	DE - 19
---------	---------	---------	---------	---------

PILLOWBOX

Das Breitbildschirmbild wird auf der ganzen Fläche in seinem ursprünglichen Bildver-hältnis angezeigt, das Format 4:3 ebenso, allerdings mit schwarzen Rändern auf der linken und rechten Seite.

Hinweise:

- Die Maße des Bilds sind auf der DVD voreingestellt. Das Bild bestimmter DVDs entspricht daher eventuell nicht den ausgewählten Bildmaßen.
- Bei der Wiedergabe von DVDs, die im Format 4:3 aufgezeichnet wurden, erscheint das Bild immer im Format 4:3, und dies unabhängig von der Anzeigeformateinstellung des Fernsehgeräts im Konfigurationsmenü der Funktionen.

* „**WINKELMARKIERUNG**“

„EIN“: Aktivieren Sie diesen Parameter, um ein Winkelsymbol während der Wiedergabe einer Disc anzuzeigen, die mehrere Blickwinkel anbietet. Sie können einen der angebotenen Blickwinkel mit Hilfe der Taste ANGLE der Fernbedienung auswählen.

„AUS“: Aktivieren Sie diesen Parameter, wenn das Winkelsymbol nicht angezeigt werden soll. HINWEIS: Diese Funktion ist nur für DVDs verfügbar, die mehrere Blickwinkel anbieten.

- „**BILDSCHIRMSPRACHE**“ (**Sprache des OSD-Menüs**)
- Auswahl einer Sprache für die Menüs.

* „**UNTERTIT. SCHWERHÖR.**“ (**Untertitel für hörbehinderte Personen**)

Bestimmte Discs enthalten Untertitel für Hörbehinderte.

„EIN“: Wählen Sie diesen Parameter aus, um diese Untertitel anzuzeigen.

„AUS“: Wählen Sie diesen Parameter aus, um diese Untertitel zu verbergen.

* „**BILDSCHIRMSCHÖNER**“

Aktivieren / Deaktivieren des Bildschirmschöners.

* **AUTO-STANDBY**

Mit dieser Funktion können Sie die Standby-Einstellung auswählen:

AUS: Das Gerät schaltet den Standby-Modus nicht ein.

3 STUNDEN: Falls innerhalb von 3 Stunden keine Taste gedrückt wird, schaltet das Gerät automatisch den Standby-Modus ein.

4 STUNDEN: Falls innerhalb von 4 Stunden keine Taste gedrückt wird, schaltet das Gerät automatisch den Standby-Modus ein.

KONFIGURATIONSSEITE ANALOG-AUDIO

	
-- AUDIO-EINSTELLUNGSSEITE --	
DOWNMIX	STR
DOLBY DIGITAL	
ZUR AUDIO-EINSTELLUNGSSEITE	

* „**DOWNMIX**“:

„**LT/RT**“: Rechter und linker Audioausgang

„**STEREO**“: Ausgang des Stereoaudiosignals

* **“DOLBY DIGITAL-EINSTELLUNG**“

** „**DUAL MONO**“

Diese Option erlaubt es Ihnen, für den Dolby Digital-Ausgang auszuwählen zwischen: „STEREO“, „L-MONO“ (mono links), „R-MONO“ (mono links) und „MIX-MONO“.

DE - 10	DE - 11	DE - 12	DE - 13	DE - 14
---------	---------	---------	---------	---------

WARTUNG

Reinigung

Stellen Sie vor der Wartung des Gerätes sicher, dass das Gerät ausgeschaltet und der Kfz-Adapter nicht angeschlossen ist.

- Verwenden Sie einen weichen, sauberen und trockenen Lappen. Befreien Sie die Belüftungsöffnungen auf der Rückseite oder den Seiten des Geräts in regelmäßigen Abständen.
- Der Gebrauch von Lösemitteln, scheuernden Mitteln oder Mitteln auf Alkoholbasis kann das Gerät beschädigen.
- Wenn ein Gegenstand oder Flüssigkeit in das Gerät eindringt, das Gerät sofort von der Stromsteckdose abziehen und von einem Fachmann prüfen lassen.

Hinweise zu Discs

- Verwenden Sie keine Discs mit ungewöhnlichen Formen (zum Beispiel: herzförmig, achteckig). Das kann Betriebsstörungen verursachen.
- Legen Sie nicht mehrere Discs auf einmal in das Disc-Fach.
- Versuchen Sie nicht, das Disc-Fach während der Wiedergabe zu öffnen.
- Berühren Sie die Linse nicht. Das kann zu Funktionsstörung führen.
- Eine zerkratze, schmutzige Disc, eine Disc mit Fingerabdrücken kann nicht wiedergegeben werden. Vor der Wiedergabe die Disc mit einem Lappen abwischen. Immer von der Mitte nach außen abwischen. Verwahren Sie Discs nicht an Orten, an welchen hohe Temperaturen oder hohe Luftfeuchtigkeit auftreten. Sie könnten sich verformen. Legen Sie Ihre Discs nach dem Gebrauch in ihr Cover.

Wichtiger Hinweis

- Vor dem Transport des Geräts die eventuell vorhandene Disc herausnehmen.

INSTALLATION

Montagehalterung

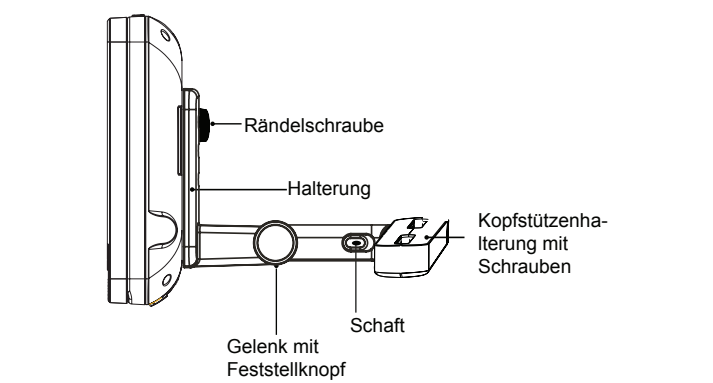

DE - 15	DE - 16	DE - 17	DE - 18	DE - 19
---------	---------	---------	---------	---------

** „**DYNAMIK**“

Diese Option erlaubt es, die verschiedenen Soundniveaus über die dynamische Kompression zu steuern. Das verbessert die Qualität des Audioausgangs auf einer gemäßigten Lautstärke und reduziert die lautesen Töne.

- Diese Funktion ist nur auf DVDs verfügbar, die mit dem Dolby Digital Soundformat aufgezeichnet wurden.

„VIDEO-EINSTELLUNGSSEITE“

	
--VIDEO-EINSTELLUNGSSEITE --	
HELLIGKEIT	00
KONTRAST	00
FARBTON	00
FARBINTENSITÄT	00
DIVX VOD	
ZUR VIDEO-KONFIGURATIONSSEITE	

- „**HELLIGKEIT**“: Diese Option erlaubt das Einstellen der Helligkeit des Bilds über einen Bereich von -16 bis +16.
- „**KONTRAST**“: Diese Option erlaubt das Einstellen des Bildkontrasts über einen Bereich von -16 bis +16.
- „**FARBTON**“: Diese Option erlaubt das Einstellen des Tons der Farben über einen Bereich von -9 bis +9.
- „**FARBINTENSITÄT**“: Diese Option erlaubt das Einstellen des Sättigung der Farbe über einen Bereich von -9 bis +9.

* „**DIVX VOD**“

Bestimmte DivX-Video-on-Demand-Dateien erfordern einen Aufzeichnungscode. Sie finden diesen Code im Konfigurationsmenü Ihres DVD-Players.

Dieser Aufzeichnungscode darf nur für DivX-Video-on-Demand verwendet werden. Verwenden Sie diesen Code nicht für andere Anwendungen oder Websites.

„SEITE BEVORZUGTE EINSTELLUNGEN“

Hinweis: Das Konfigurationsmenü der persönlichen Einstellungen ist nur verfügbar, wenn die Wiedergabe gestoppt ist.

	
--SEITE BEVORZUGTE EINSTELLUNGEN--	
TV-SYSTEM	PAL
AUDIO	ENG
UNTERTITEL	ENG
DISK-MENU	ENG
ELTERNKONTROLLE	
MPEG4 SUBTITLE	WES
STANDARDEINSTELLUNGEN	
ZUR SEITE BEVORZUGTE EINSTELLUNGEN	

* „**TV-SYSTEM**“

- Wählen Sie eines der folgenden Systeme aus: „PAL“, „AUTO“ oder „NTSC“.

* „**AUDIO**“

- Auswahl einer Audiosprache.

DE - 10	DE - 11	DE - 12	DE - 13	DE - 14
---------	---------	---------	---------	---------

Montage im Fahrzeug

Benutzen Sie die mitgelieferten Fahrzeugmontagehalterungen zur Installation von Player und Monitor an den Kopfstützen der Vordersitze.

- Entfernen Sie die 4 Schrauben aus der Kopfstützenhalterung. Befestigen Sie die Kopfstützenhalterung mit diesen Schrauben am Verstellmechanismus der Kopfstütze.

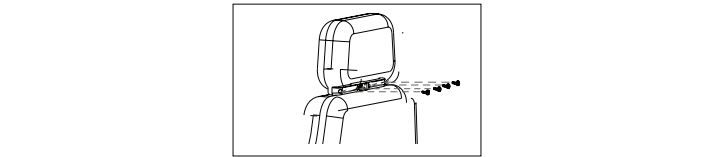

- Befestigen Sie Halterung und Schaft mit den Rändelschrauben am Gelenk.

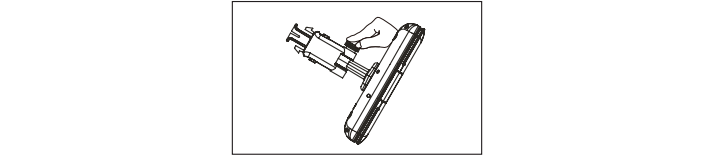

- Befestigen Sie die Halterung an der Kopfstützenhalterung.

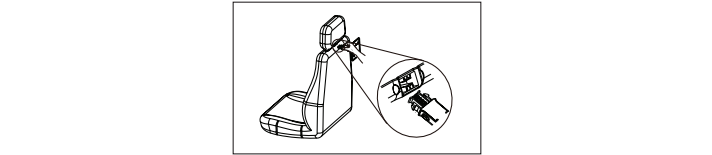

- Befestigen Sie Player oder Monitor mit den Rändelschrauben an der Halterung.

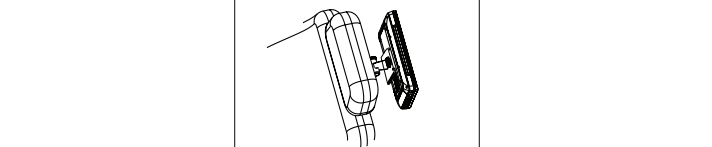

Vorsicht!

- Ziehen Sie die Schrauben fest an, damit sie sich während der Fahrt nicht lösen.
- Rasten Sie die Halterung aus Sicherheitsgründen stets korrekt ein.
- Nehmen Sie die Installation nicht während der Fahrt vor.

- Schließen Sie den 12V-Zigarettenanzünder-Adapter an. ACHTUNG: Die Verwendung eines anderen Adapters könnte das Gerät beschädigen.

DE - 10	DE - 11	DE - 12	DE - 13	DE - 14
---------	---------	---------	---------	---------

- Wenn die ausgewählte Sprache auf der Disc nicht verfügbar ist, verwendet das System die Standardsprache der Disc.
- Zum Ändern der Audiosprache während der Wiedergabe, auf die Taste AUDIO der Fernbedienung drücken.

* „**UNTERTITEL**“

- Auswahl einer Untertitelsprache der DVD.
- Wenn die ausgewählte Sprache auf der Disc nicht verfügbar ist, verwendet das System die Standardsprache der Disc.
- Zum Ändern der Untertitelsprache während der Wiedergabe, auf die Taste SUBTITLE der Fernbedienung drücken.
- „**DISC-MENÜ**“
- Auswahl einer Sprache für das Menü der DVD.
- Wenn die ausgewählte Sprache auf der Disc nicht verfügbar ist, verwendet das System die Standardsprache der Disc.

* „**ELTERNKONTROLLE**“

DVDs, die mit der Kindersperrenfunktion kompatibel sind, werden nach ihrem Inhalt eingestuft. Der für ein Einschränkungsniveau zugelassene Inhalt und die Art des Aktivierens der Kontrolle können von DVD zu DVD unterschiedlich sein. Wenn es die Disc erlaubt, können Sie zum Beispiel das Ansehen brutaler Szenen verhindern oder die Wiedergabe der Disc ganz sperren. Die Wiedergabe von DVDs, deren Niveau höher ist als das ausgewählte Niveau ist unmöglich, außer wenn die Kindersperrenfunktion deaktiviert wird.

Es gibt die folgenden Einschränkungsniveaus:

- „1 KINDER“
- „2 G“
- „3 PG“
- „4 PG-13“
- „5 PG-R“
- „6R“
- „7 NC17“
- „8 ERWACHSENE“

* „**MPEG4-UNTERTITEL**“

Falls ihre MPEG4(DivX)-Videodatei Untertitel enthält, verwenden Sie diese Funktion, um die gewünschte Untertitel-Sprache einzustellen.

- „**STANDARDEINSTELL.**“
- Wählen Sie diesen Parameter aus und bestätigen Sie durch Drücken der Taste **ENTER**. Diese Funktion erlaubt das Wiederherstellen aller werkseitigen Einstellungen mit Ausnahme der Kindersperre und des Codes.

„PASSWORT-EINSTELLUNGSSEITE“

	
--PASSWORT-EINSTELLUNGSSEITE --	
PASSWORTMODUS	EIN
PASSWORT	
ZUR PASSWORT-KONFIGURATIONSSEITE	

DE - 10	DE - 11	DE - 12	DE - 13	DE - 14
---------	---------	---------	---------	---------

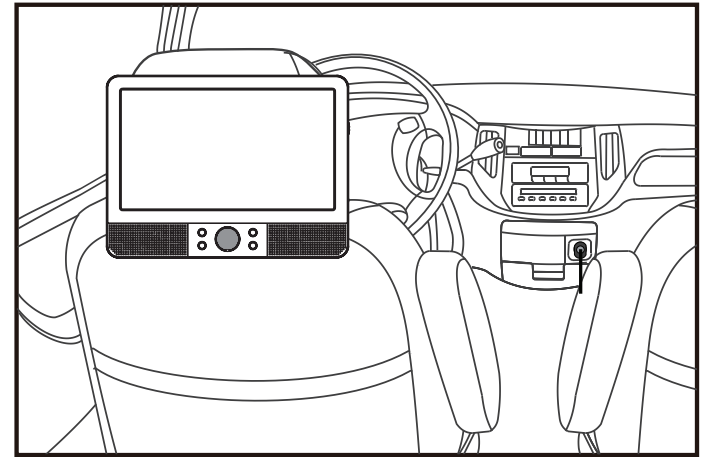

SICHERHEITSWARNUNG!

- Dieses Gerät darf in keinem Falle von einem Fahrer eines motorisierten Fahrzeuges verwendet werden oder während der Fahrt ungesichert im Fahrzeug liegengelassen werden.
- Wenn ein Passagier Ihres Fahrzeuges das Gerät verwendet, stellen Sie sicher, dass es sicher befestigt oder zumindest sicher festgehalten wird und dass in keiner Weise Sicherheitsvorrichtungen des Fahrzeuges (z.B. Airbag, Sicherheitsgurte usw.) behindert.
- Alle Passagiere sollten Sicherheitsgurte tragen, wenn dieses Gerät in einem sich bewegenden Fahrzeug benutzt wird.
- Falls Sie dazu Fragen haben oder sich irgendwie in diesem Zusammenhang unsicher sind, fragen Sie Ihren Fahrzeughersteller nach weiteren Informationen hierzu.
- Die Verwendung eines anderen Kfz-Adapters könnte das Gerät beschädigen.

* „**PASSWORTMODUS**“

Aktivieren / Deaktivieren des Passworts.

* „**PASSWORT**“

Diese Funktion erlaubt das Festlegen oder Ändern des Passworts.

Wählen Sie mit den Tasten ▲und▼ „PASSWORT“ aus. Drücken Sie auf die Taste ►, um „ÄNDERN“ auszuwählen, drücken Sie schließlich auf **ENTER**. Verwenden Sie zum Eingeben Ihres Passworts zu 4 Ziffern den Zifferblock und drücken Sie abschließend auf OK (wenn Sie Ihr Passwort nach dem Kauf dieses Geräts nicht geändert haben, lautet das Standardpasswort 1369).

SICHERHEITSANWEISUNGEN

CAUTION RISK OF ELECTRIC SHOCK DO NOT OPEN	ACHTUNG: Um Elektroschockgefahr zu vermeiden, dürfen Sie dieses Gerät nicht demontieren. Das Gerät enthält keine Teile, die der Benutzer selbst reparieren kann. Vertrauen Sie die Instandhaltung des Geräts einem Fachmann an.
---------------------------------------------------------	----------------------------------------------------------------------------------------------------------------------------------------------------------------------------------------------------------------------------------------

- Das in einem Pfeil endende Blitzsymbol innerhalb eines Dreiecks weist den Benutzer auf die Gegenwart einer „gefährlichen Spannung“ im Gerät hin.

- Das Ausrufezeichen im Inneren eines Dreiecks weist den Benutzer auf wichtige Anweisungen hin, die sich in dem das Gerät begleitenden Handbuch befinden.

WARNUNG: UM BRAND-UND ELEKTROSCHOC KGEFAHR VORZUBEUGEN, DÜRFEN SIE DIESES GERÄT WEDER REGEN NOCH FEUCHTIGKEIT AUSSETZEN.

ACHTUNG: Beim Umgehen der Sicherheitsvorrichtungen oder wenn diese defekt sind, kann aus dem Gerät unsichtbare Laserstrahlung austreten. Vermeiden Sie jede Exposition mit dem Laserstrahl.

Lasgerät der Klasse 1.



WICHTIGE SICHERHEITSANWEISUNGEN

VERWENDEN SIE IHR GERÄT IN ALLER SICHERHEIT
Bitte beachten Sie die folgenden Sicherheitstipps:
LESEN Sie dieses Handbuch vor dem Gebrauch des Geräts.
VERWENDEN SIE AUF KEINEN FALL unzuverlässige Träger. Verwenden Sie nur die speziell für dieses Gerät konzipierten zugelassenen Träger und Befestigungen.
Lassen Sie **NIEMAND**, vor allem keine Kinder irgendeinen Gegenstand in die Belüftungsöffnungen des Geräts stecken. Das kann zu tödlichem Elektroschock führen.

DE - 10	DE - 11	DE - 12	DE - 13	DE - 14
---------	---------	---------	---------	---------

PANNENBESEITIGUNG

Das Gerät schaltet sich nicht ein

- Überprüfen Sie, ob der Kfz-Adapter angeschlossen ist.
- Prüfen Sie, ob der DVD-Player eingeschaltet wurde.

- Die **Fernbedienung funktioniert nicht**
- Prüfen Sie, ob das Infrarotsignal der Fernbedienung nicht von einem Hindernis vor dem Fernsehgerät blockiert wird.
- Zielen Sie mit der Fernbedienung auf den Infrarotsensor des Fernsehgeräts.
- Ersetzen Sie die Batterie der Fernbedienung durch eine neue.

Sehr schwacher oder gar kein Ton

- Prüfen Sie, ob der DVD-Player eingeschaltet wurde.
- Prüfen Sie, ob die Wiedergabe nicht auf Pause gestellt wurde. Drücken Sie auf die Taste ►||.
- Prüfen Sie, ob die Funktion schneller Lauf vorwärts oder rückwärts aktiviert ist. Drücken Sie auf die Taste ►||.
- Prüfen Sie alle Anschlüsse.
- Prüfen Sie, ob der Ton nicht auf „stumm“ geschaltet wurde.

Die Wiedergabe startet nicht

- Legen Sie die Disc so ein, dass die beschriftete Seite oder das Etikett nach oben bzw. zu Ihnen zeigt.
- Prüfen Sie, ob das Gerät für den verwendeten Disctyp überhaupt geeignet ist.
- Prüfen Sie, ob der Regionalcode der Disc mit dem des Players übereinstimmt. Der Regionalcode des DVD-Players lautet 2.
- Reinigen Sie die Disc.

Das Bild ist nicht scharf

- Die DVD ist schmutzig. Reinigen Sie die Disc vorsichtig.
- Die Disc ist zerkratzt.
- Stellen Sie bitte die Helligkeit und den Kontrast des LCD-Bildschirms im LCDModus ein.





Sie haben Ihr Passwort vergessen

Wenn Sie Ihr Passwort vergessen haben, geben Sie zum Rückstellen des Geräts auf seinen ursprünglichen Zustand die Ziffern 1369 ein.

Das Modell und die technischen Spezifikationen können jederzeit unangekündigt geändert werden.

NEW ONE S.A.S 10, Rue de la Mission, 25480 Ecole Valentin, France				
DE - 10	DE - 11	DE - 12	DE - 13	DE - 14

«PÁG. CONFIG. GENERAL» *(página de configuración general)*

    	
-- PÁG. CONFIG. GENERAL --	
FORMATO TV	16:9
MARCA ÁNGULO	ACT
IDIOMA MENÚ	SPA
SUBTÍTULOS SORDOS	ACT
SALVAPANTALLAS	ACT
MODO EN ESPERA AUTO	3HORAS
HACIA PÁG. CONFIG. GENERAL	

* **«FORMATO TV»**
«4:3 PAN SCAN»

• Cuando se reproduce un vídeo de pantalla ancha en este formato, se suprimen los bordes izquierdo y derecho de la imagen para que pueda visualizarse en toda la pantalla de un televisor 4:3.

• Algunos DVD contienen vídeos para pantalla ancha que no permiten la reproducción en modo Pan Scan. Por ello, se reproducen automáticamente en modo Letter Box (con bandas negras en las partes superior e inferior de la pantalla).

«4:3 LETTERBOX»

• Cuando se reproduzca un vídeo de pantalla ancha en una pantalla 4:3, aparecerán unas franjas negras en los extremos superior e inferior de la pantalla.

* **«16:9» (Pantalla ancha)**
«WIDE SQUEEZE»

• Modo correcto de reproducción de vídeos de pantalla ancha en un televisor de pantalla ancha. La imagen que refleja la pantalla ancha corresponde a su aspecto original, al igual que la imagen 4:3, aunque con márgenes negros a la izquierda y a la derecha.

Notas:

• Las dimensiones de la imagen están preconfiguradas en el disco DVD. Por consiguiente, puede que la imagen de algunos discos DVD no se ajuste a las dimensiones de la imagen que usted seleccione.

• Cuando se reproduzcan discos DVD grabados en formato 4:3, la imagen se reproducirá siempre en 4:3, sea cual sea el formato de visualización del televisor seleccionado en el menú de configuración de las funciones.

* **«MARCA ÁNGULO»**

«ACTIVADO»: seleccione este parámetro para que aparezca una marca de ángulo en la pantalla durante la reproducción de un disco que contiene escenas grabadas desde varios ángulos. Puede seleccionar uno de los ángulos de visualización posibles mediante el botón ANGLE del mando a distancia.

«DESACT.» (desactivado): seleccione este parámetro para ocultar la marca de ángulo.

NOTA: Esta función sólo está disponible para los discos que contienen escenas grabadas desde diferentes ángulos.

* **«IDIOMA MENÚ»**





• Selección de un idioma para los menús.

* **«SUBTÍTULOS SORDOS»**

Algunos discos contienen subtítulos para sordos.

«ACTIVADO» (activado): seleccione este parámetro para visualizar estos subtítulos.

«DESACT.» (desactivado): seleccione este parámetro para ocultar estos subtítulos.

ES - 10	ES - 11	ES - 12	ES - 13	ES - 14
				





NUNCA DEJE el aparato encendido sin vigilancia.

UTILICE los auriculares a un nivel de volumen moderado. Su sistema auditivo podría resultar dañado de forma permanente si utiliza el aparato a un volumen demasiado elevado.

ADVERTENCIAS:

- El adaptador para vehículo le permite desenchufar el aparato. El acceso al mismo debe permanecer despejado en todo momento. Para cortar por complete la alimentación del aparato, desenchufe el adaptador para vehículo.
- No utilice el adaptador para vehículo si está dañado. Coloque los cables de forma segura y compruebe que no quedan aplastados, doblados ni tensados. Si el adaptador para vehículo está estropeado, póngase en contacto con un técnico cualificado.
- Coloque el aparato sobre una superficie plana y estable.
- No coloque el aparato en lugares poco ventilados, como, por ejemplo, sobre una alfombra o cubierto con una tela.
- Para evitar cualquier efecto imán, no coloque el aparato cerca de un altavoz o de un imán.
- No exponga este aparato a la luz directa del sol. Asegúrese de no dejarlo en el interior del vehículo para que no quede expuesto a temperaturas muy elevadas, superiores a 40°C.
- El aparato no debe colocarse en un entorno donde la temperatura sea inferior a 5°C o superior a 35°C.
- No exponga el adaptador de red o la unidad principal a fuentes de calor extremas.
- No utilice el aparato inmediatamente después de haberlo transportado desde un lugar frío a uno caliente. Pueden surgir problemas de condensación.
- Para garantizar una ventilación adecuada del aparato, no obstruya los orificios de ventilación.
- No coloque velas encendidas cerca o encima del aparato.
- Utilice este aparato en climas templados.
- No coloque el aparato en lugares expuestos a salpicaduras o goteos.
- Deje libre un espacio de, al menos, 5 cm alrededor del aparato para garantizar una ventilación adecuada.
- No coloque objetos que contengan líquidos, como jarrones, encima del aparato.
- La placa de datos se halla en la parte trasera de la unidad.

- Respete el medio ambiente cuando se deshaga de las pilas usadas.
- No tire las pilas al fuego.
- No exponga las pilas a temperaturas demasiado altas, como las producidas por la exposición directa a los rayos del sol, al fuego o a otras fuentes de calor.
- Un nivel de volumen demasiado elevado puede provocar una pérdida auditiva.
- Como resultado de fenómenos electrostáticos y/o eléctricos transitorios, pueden producirse fallos en el funcionamiento del aparato. En estos casos, el usuario debe reiniciar el aparato.

ES - 15	ES - 16	ES - 17	ES - 18	ES - 19
				

* **«SALVAPANTALLAS»**

Activación y desactivación del salvapantallas.





* **MODO EN ESPERA AUTOMÁTICO**

Esta función le permitirá seleccionar el ajuste del modo en espera:

OFF: La unidad no pasará al modo en espera.

3 HOURS: Si no se pulsa ningún botón por un espacio de 3 horas, la unidad pasará al modo en espera automáticamente.

4 HOURS: Si no se pulsa ningún botón por un espacio de 4 horas, la unidad pasará al modo en espera automáticamente.

    	
--PÁG. CONFIG. AUDIO--	
DOWNMIX	STR
DOLBY DIGITAL	
HACIA PÁG. CONFIG. AUDIO	

* **«DOWNMIX»:**

«LT/RT»: salidas de audio izquierda y derecha

«ESTÉREO»: salida de la señal de audio estéreo

* **“CONFIG. DOLBY DIGITAL”**





«DUAL MONO»

Esta opción le permite seleccionar «ESTÉREO»(estéreo), «MONO l» (mono izquierda), «MONO D» (mono derecha) y « MIX-MONO» para la salida DolbyDigital.

«DINÁMICA»

• Esta opción le permite controlar los diferentes niveles de sonido mediante compresión dinámica. Esta función mejora la calidad de la salida de audio a un volumen poco elevado y reduce los sonidos más fuertes.

• Esta función sólo está disponible en los DVD grabados en Dolby Digital.

    	
--PÁG. CONFIG. VÍDEO--	
BRILLO	00
CONTRASTE	00
TONO	00
SATURACIÓN	00
DIVX VOD	
HACIA PÁG. CONFIG. VÍDEO	

* **«BRILLO»:** Esta opción le permite ajustar el brillo de la imagen en una escala de -16 a +16.

* **«CONTRASTE»:** Esta opción le permite ajustar el contraste de la imagen en una escala de -16 a +16.





* **«TONO»:** Esta opción le permite ajustar el tono de los colores en una escala de -9 a +9.

* **«SATURACIÓN»:** Esta opción le permite ajustar la saturación del color en una escala de -9 a +9.

* **«DIVX VOD»**

• Algunos archivos DivX de vídeo a la carta requieren un código de registro. Lo encontrará en el menú de configuración de su reproductor.

Este código de registro sólo debe utilizarse para los vídeos a la carta DivX. No utilice dicho código con otras aplicaciones o sitios web.

    	
--PÁG. PREFERENCIAS--	
SISTEMA TV	PAL
AUDIO	ENG
SUBTITULOS	ENG
MENÚ DISCO	ENG
CONTROL PATERNO	
MPEG4 SUBTITLE	WES
POR DEFECTO	
HACIA PÁG. PREFERENCIAS	

* **«SISTEMA TV»**

• Seleccione uno de los siguientes sistemas de TV: «PAL», «AUTO» o «NTSC».

* **«AUDIO»**

• Selección del idioma de audio.

• Si el idioma seleccionado no está disponible en el disco, el sistema utilizará el idioma por defecto de dicho disco.

• Para modificar el idioma de audio durante la reproducción, pulse el botón AUDIO del mando a distancia.

* **«SUBTÍTULOS»**

• Selección del idioma de los subtítulos del disco DVD.

• Si el idioma seleccionado no está disponible en el disco, el sistema utilizará el idioma por defecto de dicho disco.

• Para modificar el idioma de los subtítulos durante la reproducción, pulse el botón SUBTITLE del mando a distancia.

* **«MENÚ DISCO»**

• Selección de un idioma para el menú del disco DVD.

• Si el idioma seleccionado no está disponible en el disco, el sistema utilizará el idioma por defecto de dicho disco.

ES - 10	ES - 11	ES - 12	ES - 13	ES - 14
				

Montaje en el vehículo

Utilice los soportes de montaje en el coche suministrados para instalar la unidad principal y el monitos en la parte posterior del apoyacabezas del vehículo.

1. Retire los 4 tornillos del soporte del apoyacabezas. Fije el soporte del apoyacabezas en los tubos de acero del apoyacabezas del vehículo usando estos tornillos.

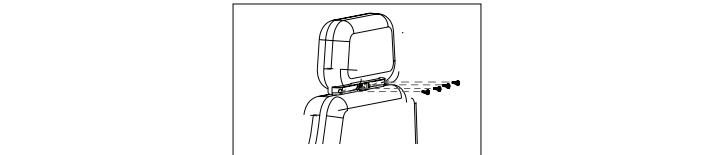

2. Fije la sujeción posterior y el eje con la ruedecilla de apriete del giro de la junta.

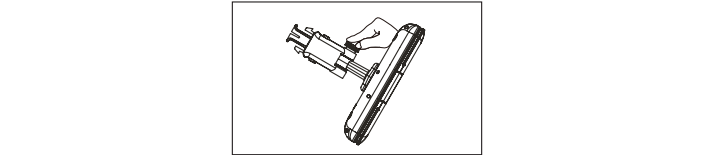

3. Encaje la sujeción en el soporte del apoyacabezas.

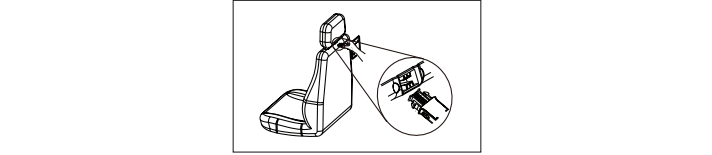

4. Fije la unidad principal o el monitor a la sujeción posterior usando los tornillos de rueda.

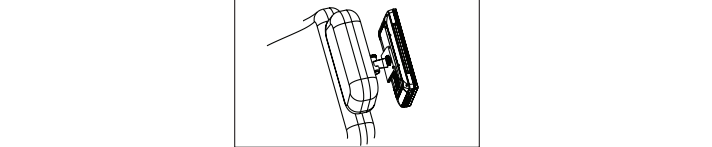

¡Precaución!

- Asegúrese de que los tornillos han sido bien fijados para evitar que se aflojen accidentalmente.
- Recuerde bloquear siempre la sujeción por la seguridad de los pasajeros.
- No realice la instalación durante la conducción del vehículo.

5. Conecte el adaptador de 12V para vehículo.
ATENCIÓN: El uso de otro adaptador para vehículo podría dañar el aparato.

* **«CONTROL PARENTAL»**

Los discos DVD compatibles con la función de control parental se clasifican según su contenido. El contenido autorizado para un nivel de restricción dado y el modo en el que se efectúa el control pueden variar de un disco a otro. Si el disco lo permite, pueden suprimirse las escenas violentas o bloquearse la reproducción del disco entero.

No se pueden reproducir discos DVD cuya clasificación supere el nivel de restricción que usted haya seleccionado, a menos que desactive la función de control parental.

Los niveles de restricción son los siguientes:

Nivel 1: NIÑOS

Nivel 2: G

Nivel 3: PG

Nivel 4: PG

Nivel 5: PG-R

Nivel 6: R

Nivel 7: NC17





Nivel 8: ADULTOS

* **«SUBTÍTULOS MPEG4»**

Si el archivo de vídeo MPEG4(DivX) incluye un archivo con subtítulos, úselo para seleccionar el idioma de subtítulos que usted prefiera.

* **«POR DEFECTO»**

Seleccione este parámetro y confirme pulsando el botón **ENTER**. Esta opción le permite restablecer la configuración predeterminada del aparato, a excepción de los ajustes de la función de control parental y la contraseña.

    	
-- PÁG CONFIG. CONTRASEÑA --	
MODO CONTRASEÑA	ACT
CONTRASEÑA	
HACIA PÁG CONFIG. CONTRASEÑA	



* **«MODO CONTRASEÑA»**

Activación/desactivación de la contraseña.

* **«CONTRASEÑA»**

Esta función le permite definir o cambiar la contraseña.

Seleccione «CONTRASEÑA» con los botones **▲▼** . Pulse el botón **►**para seleccionar «CAMBIAR» y, a continuación, pulse **ENTER**. Introduzca su contraseña de 4 cifras mediante los botones numéricos y, a continuación, pulse OK (si no ha cambiado la contraseña después de comprar el aparato, la contraseña por defecto es 1369).

ES - 10	ES - 11	ES - 12	ES - 13	ES - 14
				

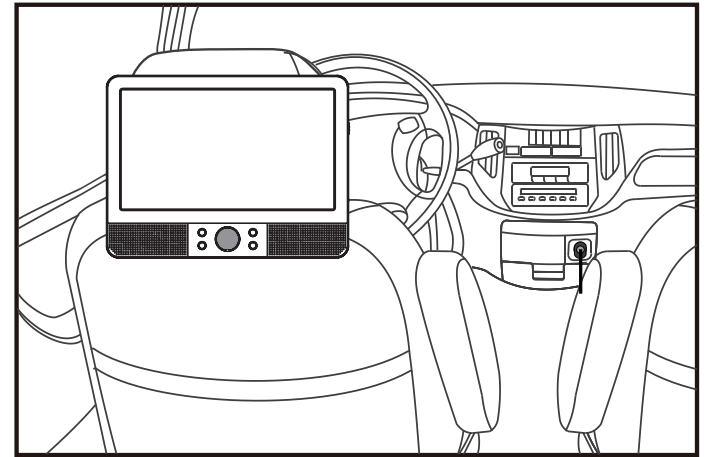

ADVERTENCIAS DE SEGURIDAD

• El conductor del vehículo no debe, en ningún caso, utilizar el reproductor, ni dejarlo sin sujeción mientras esté conduciendo.

• Si un pasajero utiliza el reproductor en el vehículo, asegúrese de que esté bien sujeto, y de que no dificulte el funcionamiento de ningún dispositivo de seguridad, como el airbag o los cinturones de seguridad.

• Todos los pasajeros deben llevar puesto el cinturón de seguridad mientras utilizan este reproductor en un vehículo en movimiento.

• En caso de duda, póngase en contacto con el fabricante para obtener más información.

• El uso de otros adaptadores para coche podría dañar la unidad.

INSTRUCCIONES DE SEGURIDAD

	ATENCIÓN: Para reducir el riesgo de descarga eléctrica, no desmonte el aparato. En el interior de este aparato no existe ninguna pieza que pueda ser reparada por el usuario. Para cualquier operación de mantenimiento y reparación, póngase en contacto con personal técnico cualificado.
------------------------------------------------------------------------------------	----------------------------------------------------------------------------------------------------------------------------------------------------------------------------------------------------------------------------------------------------------------------------------------------------

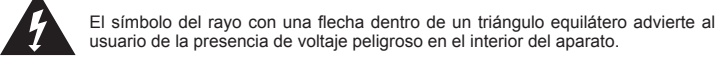

El símbolo del rayo con una flecha dentro de un triángulo equilátero advierte al usuario de la presencia de voltaje peligroso en el interior del aparato.



El signo de exclamación dentro de un triángulo equilátero advierte al usuario de la presencia de importantes instrucciones de funcionamiento y mantenimiento en el manual que acompaña al producto.

ADVERTENCIA: PARA PREVENIR EL RIESGO DE INCENDIO O DE DESCARGA ELÉCTRICA, NO EXPONGA ESTE APARATO A LA LLUVIA O A LA HUMEDAD.

ATENCIÓN: Radiación láser invisible en caso de apertura o fallo de los cierres de seguridad. Evite la exposición al láser.

Producto láser de clase 1.



INSTRUCCIONES DE SEGURIDAD IMPORTANTES

UTILICE EL APARATO DE FORMA SEGURA
A continuación encontrará algunos consejos para utilizar el aparato de forma segura: **LEA** este manual de instrucciones antes de utilizar el aparato.

No utilice **NUNCA** soportes improvisados. Utilice únicamente soportes y accesorios diseñados expresamente para este aparato.

No permita **NUNCA** que nadie, y en especial los niños, introduzca objetos en las ranuras de ventilación del aparato: podría producirse una descarga eléctrica de graves consecuencias.

DESCONECTE SIEMPRE el adaptador para vehículo cuando no vaya a utilizar el aparato durante un periodo de tiempo prolongado.

COMPRUEBE que todas las conexiones eléctricas (incluidas las de la alimentación y las interconexiones entre los diferentes elementos del aparato) se han realizado correctamente, de acuerdo con las presentes instrucciones.

Cuando realice o modifique las conexiones, desenchufe el aparato.

CONTACTE con su proveedor si tiene dudas sobre la instalación, el funcionamiento o las medidas de seguridad relativas a este aparato.

NO utilice el aparato si está dañado o si no funciona con normalidad.

Desconecte el adaptador para vehículo y consulte a su proveedor.

ES - 10	ES - 11	ES - 12	ES - 13	ES - 14
				

GUÍA DE RESOLUCIÓN DE PROBLEMAS

El aparato no se enciende.

- Asegúrese de que el adaptador esté conectado al encendedor del vehículo.
- Compruebe que el reproductor se ha encendido correctamente.



El mando a distancia no funciona.	El volumen está muy bajo o no hay sonido.
<ul style="list-style-type: none">Compruebe que no existe ningún obstáculo entre el mando a distancia y el sensor del aparato. Dirija el mando hacia el sensor de infrarrojos del aparato. Cambie la pila del mando a distancia por una nueva.	<ul style="list-style-type: none">Compruebe que el reproductor se ha encendido correctamente. Compruebe que la reproducción no se ha interrumpido momentáneamente. Pulse el botón ▶▶. Compruebe que la función de avance o retroceso rápido no está activada. Pulse el botón ▶▶. Compruebe que las conexiones se han realizado correctamente. Compruebe que la función de supresión del sonido no está activada.

La reproducción no comienza.	La imagen no se visualiza con nitidez
<ul style="list-style-type: none">Inserte el disco correctamente, con la etiqueta hacia arriba. Compruebe que el aparato es compatible con este tipo de disco. Compruebe que el código de la región del disco coincide con el código de la región del reproductor. Este reproductor pertenece a la región 2. Limpie el disco.	<ul style="list-style-type: none">El DVD está sucio. Limpie el disco con cuidado. El disco está rayado. Por favor, ajuste el brillo y el contraste LCD en el modo LCD. Ha olvidado su contraseña.

La reproducción no comienza.	La imagen no se visualiza con nitidez
<ul style="list-style-type: none">Inserte el disco correctamente, con la etiqueta hacia arriba. Compruebe que el aparato es compatible con este tipo de disco. Compruebe que el código de la región del disco coincide con el código de la región del reproductor. Este reproductor pertenece a la región 2. Limpie el disco.	<ul style="list-style-type: none">El DVD está sucio. Limpie el disco con cuidado. El disco está rayado. Por favor, ajuste el brillo y el contraste LCD en el modo LCD. Ha olvidado su contraseña.

La reproducción no comienza.	La imagen no se visualiza con nitidez
<ul style="list-style-type: none">Inserte el disco correctamente, con la etiqueta hacia arriba. Compruebe que el aparato es compatible con este tipo de disco. Compruebe que el código de la región del disco coincide con el código de la región del reproductor. Este reproductor pertenece a la región 2. Limpie el disco.	<ul style="list-style-type: none">El DVD está sucio. Limpie el disco con cuidado. El disco está rayado. Por favor, ajuste el brillo y el contraste LCD en el modo LCD. Ha olvidado su contraseña.

Si ha olvidado su contraseña, introduzca las cifras 1369 para reiniciar el aparato. El diseño y las especificaciones técnicas pueden modificarse sin notificación previa.

ES - 10	ES - 11	ES - 12	ES - 13	ES - 14
				

MUSE

M-920 CVB LETTORE DVD PORTATILE Manuale di istruzioni



DESCRIZIONE DEL PRODOTTO

Unità principale

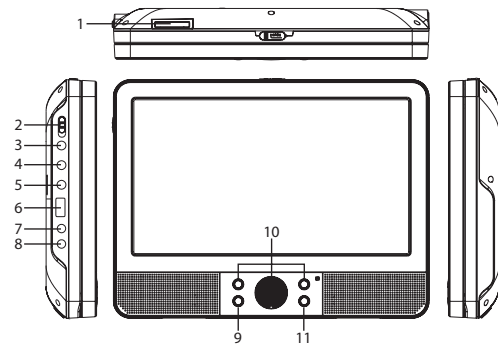

Unità principale

1. Slot per schede SD/MMC
2. Selettore **ON / OFF** (accende/ spegne)
3. Presa cuffie
4. Presa di uscita audio-video
5. Presa di ingresso audio-video
6. Porta USB
7. Uscita alimentazione (nessun uso)
8. Ingresso alimentazione (DC IN 9-12V)
9. Tasto **ENTER**(conferma) : Conferma di una selezione nel menu.
10. ▲, ▼, ◀, ▶/Vol+/Vol-: Selezione di un'opzione nel menu e impostazione di alcuni parametri.
11. **SOURCE**: selezione di una modalità (DVD, AV IN, SCHEDA / USB).

Telecomando

1. **SOURCE**: selezione di una modalità (DVD, AV IN, SCHEDA / USB).
2. **MUTE**: disattiva/attiva l'audio.
3. **0,1,2,...9,10+**: selezione di numeri
4. **DISPLAY**: visualizza informazioni sulla riproduzione.
5. **MENU/PBC**: MENU- visualizza il menu del disco. PBC- Attiva/disattiva la funzione PBC con i dischi VCD.
6. **AUDIO**: impostazione dei parametri audio.
7. **▶▶** | avvio o pausa della riproduzione.
8. **■**: durante la riproduzione di file MP3/Jpeg/D, premete questo tasto per interrompere la riproduzione. Durante la riproduzione di dischi DVD/VCD/CD, premete questo tasto per passare in modalità di pre-arresto. Utilizzate quindi i tasti **▶▶** per riprendere la riproduzione. Premete due volte il tasto **■** per arrestare completamente la riproduzione.
9. **MODE**: Accesso alla modalità LCD
10. **VOL+**
11. **SUCCESSIVO ▶▶** , passa al capitolo/brano successivo.
12. **PRECEDENTE ◀◀** , passa al capitolo/brano precedente.
13. **TASTO ▶▶** : Premere il tasto **▶▶** per accelerare la riproduzione a una delle seguenti 5 velocità: X2 -> X4 -> X8 -> X16 -> X32 -> NORMALE), e premere **INVIO** per tornare alla riproduzione normale.
14. **TASTO ◀◀** : Premere il tasto **◀◀** per rallentare la riproduzione a una delle seguenti 5 velocità: X2 -> X4 -> X8 -> X16 -> X32 -> NORMALE), e premere **INVIO** per tornare alla riproduzione normale.
15. **STEP** (per fotogrammi): riproduzione di un film per fotogrammi.
16. **SEARCH** (RICERCA): ricerca di un titolo, di un capitolo o di un tempo.
17. **SUBTITLE** (sottotitoli): selezione di una lingua dei sottotitoli.
18. **ANGLE**: selezione di un'angolazione (modalità DVD)
19. **TITLE**(titolo): visualizza il menu dei titoli del disco.
20. Tasti direzionali (▼ ▲ ◀ ▶): Selezione di un'opzione nel menu e impostazione di alcuni parametri.
- Tasto **ENTER** (conferma) : Conferma di una selezione nel menu.
21. **SETUP** (configurazione): visualizza il menu di configurazione.
22. **VOL-**
23. **REPEAT** (ripeti): ripetizione di una traccia.
24. **MOVIOLA**: Premere più volte il tasto **MOVIOLA** per attivare la riproduzione a velocità ridotta, selezionando ciclicamente le varie velocità. Le velocità disponibili sono: 1/2, 1/4, 1/8, 1/16 e normale.
25. **PROGRAM** (programmazione): consente di programmare un ordine di riproduzione.
26. **ZOOM**: ingrandimento dell'immagine

Nota bene: il simbolo "⊗" compare se la funzione selezionata non è disponibile.



Il telecomando funziona con una batteria al litio di tipo "CR2025" (fornita). Per attivare il telecomando, togliere la linguetta isolante posta sul retro.

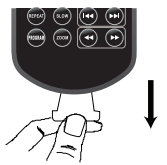

Inserimento della pila nel telecomando

1. Spingete il pulsante verso destra.
2. Estraete il supporto della pila
3. Inserite una pila "CR2025" con la polarità positiva (+) rivolta verso l'alto.
4. Ricollocate il supporto.

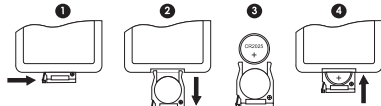

NOTE:

- Prima di gettare le pile, rivolgetevi al vostro rivenditore, qualora provveda al riciclaggio delle pile usate.
- Per evitare fuoriuscite di liquido corrosivo, rimuovete le pile in caso di un prolungato periodo di non utilizzo del telecomando.
- In caso di un prolungato periodo di non utilizzo del telecomando, togliete le pile al fine di evitare danni dovuti alla fuoriuscita di liquido dalle pile.
- ATTENZIONE: Rischio di esplosione se le pile non sono inserite correttamente. Utilizzate solamente pile identiche o di tipo equivalente.



AVVERTIMENTO
Non ingerire la batteria, pericolo di ustione chimica. (Il telecomando fornito con) Questo prodotto contiene una batteria a bottone/ pulsante. Se la batteria a bottone / pulsante viene ingerita, può causare gravi ustioni interne in appena 2 ore e può portare alla morte. Tenere le batterie nuove e usate lontano dai bambini. Se il vano batteria non si chiude in modo sicuro, smettere di usare il prodotto e tenerlo lontano dalla portata dei bambini. Se si pensa che le batterie potrebbero essere state inghiottite o collocate all'interno di qualsiasi parte del corpo, consultare immediatamente un medico.



Se in futuro desiderate disfarvi dell'apparecchio, ricordate che gli apparecchi elettrici non devono essere smaltiti insieme ai rifiuti domestici. Informatevi per sapere dove si trova il centro di riciclaggio più vicino. Per ulteriori informazioni contattate le autorità locali o il rivenditore (Direttiva sui rifiuti di apparecchiature elettriche ed elettroniche).

ACCESSORI

- Telecomando (con pila) x 1
- Adattatore accendisigari x 1
- Alimentatore di rete x 1
- Cuffie x 1
- Supporto per installazione su poggiatesta per automobili x 1

IT - 3

MODALITÀ DI RIPRODUZIONE

Riproduzione ripetuta

Durante la riproduzione del disco, premete ripetutamente il tasto **REPEAT** per selezionare una modalità di riproduzione:
DVD: ripetizione di un capitolo, di un titolo, ripetizione totale, (ripetizione disattivata).
MP3: riproduzione di una traccia, ripetizione di una traccia, ripetizione della cartella, riproduzione della cartella, riproduzione casuale singola, riproduzione casuale ripetuta.

Nota bene:
"BRANO": la traccia selezionata è riprodotta una volta, poi la riproduzione si arresta.
"RIPETI BRANO": la traccia selezionata è riprodotta in continuazione.
"RIPETI CARTELLA": tutte le tracce della cartella selezionata sono riprodotte in continuazione.
"CARTELLA": tutte le tracce della cartella selezionata sono riprodotte una volta, poi la riproduzione si arresta.

"RIPRODUZIONE CASUALE" (Shuffle): l'apparecchio riproduce in modo casuale tutte le tracce una volta e poi si arresta.
"RIPETIZIONE CASUALE": l'apparecchio riproduce in modo casuale tutte le tracce in modo continuo.

Nota bene: Alcuni DVD non supportano la funzione di ripetizione.

Riproduzione programmata

Questa opzione consente di definire l'ordine di riproduzione di un disco. È possibile memorizzare fino a 20 elementi.
1. Inserite un disco.
2. Premete il tasto **PROGRAM**. In modalità di riproduzione o di arresto. Compare il menu di programmazione.

DVD

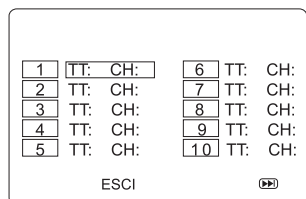

CD

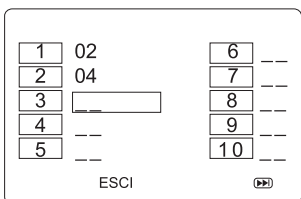

3. Inserite il numero di titolo e di capitolo (DVD) o la traccia (CD) con la tastiera numerica.
4. Utilizzate i tasti direzionali (◀ ▶ ▼ ▲) per selezionare la voce desiderata. Ripetete il punto 3 fino a quando tutti gli elementi desiderati sono programmati.
- Nota: Premete **▶▶** per accedere alla pagina seguente per programmare gli elementi da 11 a 20.
5. Selezionate l'opzione "RIPRO" e premete il tasto **ENTER** per iniziare la riproduzione.
6. Premere il tasto **■** due volte per arrestare la riproduzione programmata e cancellare la programmazione.

Dischi DVD



Inserire un numero di capitolo.



Inserire un intervallo orario all'interno di un titolo



Inserire un intervallo orario all'interno di un capitolo



Inserire un intervallo orario all'interno del disco



Inserire un intervallo orario all'interno della traccia in corso.



Inserire il numero di traccia desiderato.

2. Inserite il numero del capitolo oppure il tempo di riproduzione desiderato. L'apparecchio passa automaticamente al punto indicato.

IT - 7

Italiano IT - 1

COLLEGAMENTO DI CUFFIE O AURICOLARI

Tensione massima di uscita ≤ 150mV
Caratteristiche voltaggio banda larga ≥ 75mV
AVVERTENZA SUL VOLUME DELLE CUFFIE
Diminuite il volume prima di collegare le cuffie e aumentatelo successivamente se necessario. L'uso prolungato delle cuffie ad alto volume può danneggiare l'udito. Se le cuffie /auricolari sono collegati all'apparecchio, gli altoparlanti del lettore si disattivano automaticamente. Attenzione: evitate di utilizzare l'apparecchio ad un volume troppo elevato per non danneggiare il vostro udito.



Per prevenire possibili danni all'apparato uditivo, non ascoltare la radio con il volume alto per un lungo periodo.

RIPRODUZIONE DI DISCHI

Informazioni sulle aree di riproduzione
Informazioni di gestione delle regioni: il presente apparecchio è stato studiato e fabbricato secondo il sistema di zone di riproduzione per rispondere alle informazioni contenute nei DVD. Se il codice regionale indicato sul DVD non corrisponde al codice regionale del lettore, il disco non potrà essere riprodotto. Il codice regionale di questo apparecchio è 2.

- Riproduzione normale**
1. Per accendere l'apparecchio, posizionate il selettore di alimentazione su "ON". L'indicatore di alimentazione si illumina.
 2. Trascinare il blocco nella posizione "OPEN" secondo la freccia e porre la mano sul pannello anteriore per aprire il vano disco.
 3. Inserite un disco con il lato stampato rivolto verso di voi.
 4. Richiudete il comparto. È necessario un breve intervallo di tempo perché l'apparecchio carichi il disco. Terminato il caricamento, l'apparecchio visualizza il menu del DVD o ne avvia la riproduzione. Se la riproduzione del DVD non si avvia automaticamente, premete il tasto **▶▶** del telecomando.

Avanti / indietro veloce
Durante la riproduzione del disco, premete uno o più volte il tasto **◀◀** oppure **▶▶** per modificare la velocità e il senso della riproduzione accelerata. Premete il tasto **▶▶** del telecomando per riprendere la normale riproduzione.
Avanzamento per fotogrammi (DVD)
1. Durante la riproduzione normale premete il tasto **STEP**.
2. Premete quindi ripetutamente questo tasto per avviare l'avanzamento per fotogrammi.
3. Premete il tasto **▶▶** del telecomando per riprendere la normale riproduzione.
Selezione di un capitolo / di una traccia
Durante la riproduzione del disco, premete il tasto **◀◀** o **▶▶** per passare immediatamente al capitolo successivo o precedente (DVD), o alla traccia successiva o precedente (CD).

Zoom (DVD e JPEG)
Durante la riproduzione del disco, premete il tasto **ZOOM** fino ad ottenere il fattore di zoom desiderato. Questo tasto consente di selezionare uno dei seguenti fattori di zoom: 2x, 3x, 4x, 1/2x, 1/3x o 1/4x, x1 (dimensioni iniziali).
Nota: In modalità zoom con i file JPEG, premete il tasto **ZOOM** per attivare lo zoom, quindi premete ripetutamente il tasto **◀◀** o **▶▶** per selezionare il fattore di zoom desiderato.

IT - 6

Leggete attentamente il manuale prima dell'uso.

Italiano

- L'adattatore accendisigari 12V fornito in dotazione è destinato esclusivamente all'impiego con il presente prodotto. Non utilizzatelo dunque con altri apparecchi.
- Per ragioni di sicurezza, non utilizzate il lettore e non guardate film durante la guida.
- Fate in modo che gli apparecchi siano correttamente fissati per evitare che cadano nell'abitacolo in caso di incidente.
- Quando tracce di cenere o polvere si trovano nella presa accendisigari, la presa potrebbe scaldarsi a causa di un cattivo contatto. Pulite l'accendisigari prima dell'utilizzo.
- Scollegate l'adattatore accendisigari dal lettore e dall'accendisigari dopo l'utilizzo.

Utilizzo della batteria integrata
L'apparecchio è dotato di una batteria integrata ricaricabile ai polimeri di litio. La batteria integrata deve essere caricata del tutto per poter procedere al primo utilizzo. L'indicatore di carica passa da rosso a verde quando la batteria è completamente carica.

- Avvertenze:
- Ricaricate la batteria integrata se intendete utilizzarla subito dopo.
 - Durante l'utilizzo della batteria integrata, la temperatura ambiente deve essere compresa tra 5°C e 35°C.
 - Per prolungare la durata di vita della batteria integrata, ricaricatela a temperatura ambiente (interno).
 - La batteria integrata del presente apparecchio può comportare un rischio d'incendio o di ustione chimica in caso di utilizzo inappropriato. • Non smontate la batteria, non scaldatela a più di 100°C e non gettatela nel fuoco.
 - Non esponete la batteria a un calore eccessivo, come raggi del sole, fuoco o fonti di calore analoghe.
 - Quando gettate la batteria, pensate a rispettare l'ambiente e agite secondo la legislazione vigente.
 - Quando la batteria interna è scarica, prima che il lettore entri in automatico in modalità di sospensione sul display viene visualizzata la dicitura "BATTERIA SCARICA".

COLLEGAMENTI

Visione di un DVD sul TV

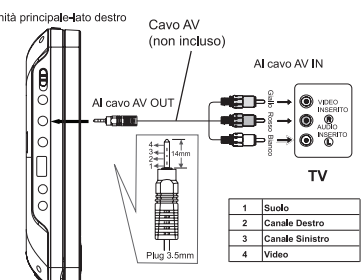

IT - 5

ALIMENTAZIONE

Utilizzo dell'adattatore di rete
Gli adattatori di rete forniti in dotazione possono essere utilizzati solamente con un'alimentazione di rete da 100-240V.

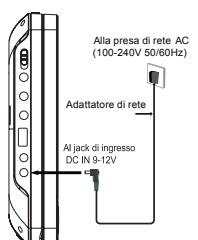

- Attenzione:**
- L'adattatore di rete fornito in dotazione è destinato ad essere utilizzato esclusivamente con questo apparecchio. Non utilizzatelo dunque con altri apparecchi.
 - Per evitare di rovinare l'apparecchio, spegnetelo prima di scollegare l'adattatore di rete dall'apparecchio.
 - In caso di un prolungato periodo di non utilizzo, scollegate l'adattatore di rete dalla presa a muro.
 - Fate in modo che la presa di rete sia vicina e che resti facilmente accessibile. In caso di malfunzionamento, scollegate immediatamente la spina di alimentazione dalla presa di rete.
 - L'adattatore di rete permette di scollegare l'apparecchio. Deve pertanto restare facilmente accessibile durante l'uso. Per mettere del tutto l'apparecchio fuori tensione, scolgate il cavo di alimentazione.
 - Non utilizzate l'adattatore di rete se è danneggiato. Posizionate i cavi in modo sicuro facendo attenzione che non vengano incastrati o schiacciati. Se il cavo di alimentazione è danneggiato, rivolgetevi a un tecnico qualificato.

Uso della presa adattatore per auto



AVVERTENZA: Scollegate l'adattatore accendisigari in caso di non utilizzo. Non utilizzatelo in vetture con un sistema elettrico a 24V.

- Avvertenze**
- Utilizzate unicamente l'adattatore accendisigari 12V fornito in dotazione. L'utilizzo di un altro adattatore potrebbe danneggiare l'apparecchio.

IT - 4

RIPRODUZIONE DI UNA PERIFERICA USB O DI UNA SCHEDA SD/MMC

È possibile collegare una periferica USB (non fornita in dotazione) alla porta USB o introdurre una scheda SD/MMC (non fornita in dotazione) nello slot dell'apparecchio per riprodurre film DivX oltre a file audio o immagini.

1. Collegare la periferica USB nella porta USB dell'apparecchio. Inserite la scheda SD nello slot per schede di memoria.
2. Premete il tasto **SOURCE**, quindi premete il tasto **▼** per selezionare "Multimediale". Premete **▶**, **▲**, **▼** per selezionare "USB" oppure "SD" (Quando una scheda "MMC" oppure "SD" è inserita, compare il messaggio "MMC" oppure "SD", a seconda). Premete **ENTER** per confermare. Per riprodurre file contenuti nella periferica USB o nella scheda SD/MMC, fate riferimento alla sezione "RIPRODUZIONE DI FILE MP3/DIVX/IMMAGINI".

- Nota bene:**
- * Si raccomanda di collegare la periferica USB o la scheda SD/MMC all'apparecchio quando questo è spento.
 - * Esistono numerosi tipi di periferica USB sul mercato. Non possiamo garantire che il presente apparecchio supporti tutti i modelli. Qualora la periferica USB in vostro possesso non sia supportata dall'apparecchio, provate con un'altra.
 - * È possibile che alcune schede SD/MMC non siano compatibili.

RIPRODUZIONE DI FILE MP3/DIVX/IMMAGINI

Il presente apparecchio è in grado di riprodurre file MP3, DivX e immagini contenuti in dischi CD-R/CD-RW/DVD-R/DVD-RW, periferiche USB e schede SD/MMC.





1. Inserite un disco nel compartimento.
2. Il contenuto del disco è visualizzato sullo schermo.
3. Premete i tasti **◀**, **▶**, **▼**, **▲** per visualizzare e selezionare il file che desiderate riprodurre. Premete il tasto **ENTER** per confermare e avviare la riproduzione.
4. Premete il tasto **■** per arrestare la riproduzione.

MENU DI CONFIGURAZIONE

- Navigare nel menu di configurazione**
1. Premete il tasto **SETUP** per accedere al menu di configurazione principale.
 2. Premete il tasto **◀** o **▶** per selezionare un elemento del menu.
 3. Premete i tasti **▲** o **▼** per selezionare una delle opzioni disponibili corrispondenti ad un'icona del menu.
 4. Premete il tasto **▶** per accedere al sottomenu e i tasti **▲** o **▼** per selezionare un'opzione.
 5. Premete il tasto **ENTER** per confermare la selezione.
 6. Premete il tasto **◀** per tornare al menu precedente.
 7. Premete il tasto **SETUP** per uscire dal menu di impostazione.

IT - 9

"PAG. CONFIG. GENERALE"

    	PAG. CONFIG. GENERALE --
FORMATO SCHERMO	WIDE
ANGOLAZIONE	ATT
LINGUA OSD	ITA
SS-TIT NON UIDENTI	ATT
SALVASCHERMO	ATT
STANDBY AUTOMATICO	3 ORE
<p>ALLA PAG. CONFIG. GENERALE</p>	

* "FORMATO SCHERMO" "4:3 PANSKAN"

- Durante la riproduzione di video in largo formato, questa modalità taglia i lati destro e sinistro dell'immagine perché sia visualizzata a schermo intero su uno schermo 4:3.
- Alcuni DVD di film per schermo largo non consentono la riproduzione in modalità Pan Scan e passano automaticamente alla modalità Letter Box (bande nere ai lati superiore e inferiore dello schermo).

"4:3 LETTERBOX"

- Durante la riproduzione di un video in largo formato su uno schermo 4:3, compaiono delle bande nere nella parte superiore e inferiore dello schermo.

"16:9" (Schermo largo)

- Modalità di riproduzione adatta ai video a schermo largo su una TV a schermo largo.

"WIDE SQUEEZE"

Le immagini per schermo largo sono visualizzate a schermo intero secondo il loro formato originale. Lo stesso vale per le immagini in formato 4:3, che presentano però due bordi neri ai lati sinistro e destro.

Nota:

- Le dimensioni dell'immagine sono preimpostate sul disco DVD. Di conseguenza, l'immagine di alcuni dischi DVD può non essere conforme alle dimensioni del formato selezionato.
- Durante la riproduzione di DVD registrati in formato 4:3 l'immagine è sempre visualizzata in formato 4:3, indipendentemente dall'impostazione effettuata nel menu di configurazione per il formato.

* "ANGOLAZIONE"

"ATT." (attivo): Selezionate questa opzione perché l'apparecchio indichi, durante la riproduzione, la possibilità di selezionare un'angolazione. È possibile selezionare un'angolazione proposta usando il tasto ANGLE del telecomando.

"DISATT." (disattivo): Selezionate questo parametro per nascondere la marcatura angolo.

NOTA: Questa funzione è disponibile solo per i dischi che contengono scene multiangolo.

* "LINGUA OSD"

- Selezione di una lingua per i menu.

* "SS-TIT NON UIDENTI" (sottotitoli per non udenti)

Alcuni dischi contengono sottotitoli per i non udenti.

"ATT." (attivo): Selezionate questo parametro per visualizzare questi sottotitoli.

"DISATT." (disattivo): Selezionate questo parametro per nascondere questi sottotitoli.

IT - 10	IT - 11	IT - 12	IT - 13
			

AVVERTENZA:

- L'adattatore accendisigari permette di scollegare l'apparecchio. Deve essere facilmente accessibile durante l'uso. Per spegnere del tutto l'apparecchio, scollegate l'adattatore accendisigari.

- Non utilizzate l'adattatore accendisigari se è danneggiato. Posizionate i cavi in modo sicuro facendo attenzione che non vengano incastrati o schiacciati. Se l'adattatore accendisigari è danneggiato, rivolgetevi ad un tecnico qualificato.
- Collocate l'apparecchio su una superficie piana e orizzontale.
- Non ostruite la ventilazione dell'apparecchio collocandolo in un punto poco ventilato, coprendolo o posizionandolo su un tappetino.
- Per evitare effetti calamita, non posizionate l'apparecchio vicino a un altoparlante o a una calamita.
- Non utilizzate l'apparecchio alla luce diretta del sole. Non lasciate l'apparecchio all'interno del veicolo dove potrebbe essere esposto a temperature superiori a 40°C.
- L'apparecchio non deve essere collocato in un luogo in cui la temperatura sia inferiore a 5°C o superiore a 35°C.
- Non collocate fonti di calore vicino all'adattatore di rete o all'unità principale.
- Non utilizzate l'apparecchio subito dopo averlo spostato da un ambiente freddo a uno caldo. È possibile che si formi della condensa.
- Garantite sempre la corretta ventilazione dell'apparecchio e non ostruite le aperture di ventilazione.
- Non mettete delle candele vicino o sopra l'apparecchio.
- Utilizzate l'apparecchio in ambienti temperati.
- Non esponete l'apparecchio agli schizzi di liquidi.
- Lasciate uno spazio libero di 5 cm da ogni lato per garantire una ventilazione sufficiente.
- Non collocate contenitori di sostanze liquide, come vasi, sopra l'apparecchio.
- La targhetta informativa si trova sul retro dell'apparecchio.
- Abbiatè cura di rispettare l'ambiente quando gettate le pile.
- Non gettate le pile nel fuoco!
- Non esponete le pile a un calore eccessivo, come ai raggi solari, fuoco o fonti di calore analoghe.
- L'ascolto dell'apparecchio ad un volume troppo elevato può causare una perdita di udito.
- Per effetto di fenomeni transitori elettrostatici e/o elettrici, è possibile che il prodotto non funzioni correttamente. In tal caso è opportuno reinizializzare l'apparecchio.

MANUTENZIONE

Pulizia

Accertatevi di spegnere l'apparecchio e di scollegare l'adattatore accendisigari prima di procedere alla pulizia dell'apparecchio.

- Servitevi di un panno morbido e asciutto. Spolverate regolarmente le aperture di ventilazione poste sul retro o ai lati dell'apparecchio.
- Il ricorso a solventi oppure a prodotti abrasivi o a base d'alcool rischia di danneggiare l'apparecchio.
- Se un oggetto o un liquido entra nell'apparecchio, scollegate immediatamente l'apparecchio dalla corrente e affidatelo ad un tecnico autorizzato.

Osservazioni sui dischi

- Non utilizzate dischi di forma irregolare (ad esempio ottagonali o a forma di cuore). L'apparecchio potrebbe non funzionare correttamente.
- Non inserite più di un disco nello scomparto.

IT - 15	IT - 16	IT - 17	IT - 18
			

* "SALVASCHERMO"

Attiva/disattiva il salvaschermo.

* STANDBY AUTOMATICO





Questa funzione permette di selezionare la modalità standby:

OFF: L'apparecchio non entrerà in modalità standby.

3 HOURS: L'apparecchio entrerà automaticamente in standby se non riceve comandi per più di 3 ore.

4 HOURS: L'apparecchio entrerà automaticamente in standby se non riceve comandi per più di 4 ore.

PAG. CONFIG. AUDIO ANALOGICO

    	PAG. CONFIG. AUDIO --
DOWNMIX	STR
<p>ALLA PAG CONFIG. AUDIO</p>	

* "DOWNMIX":

"LT/RT": uscite audio destra e sinistra.

"STEREO": uscita audio stereo.

* "CONFIG. DOLBY DIGITAL"



** "DUAL MONO"

Questa opzione consente di selezionare tra "STEREO", "MONO SIN" (mono sinistra), "MONO DES" (mono destra) e "MIX-MONO" per l'uscita Dolby Digital.

** "DINAMICA"

- Questa opzione consente di controllare i diversi livelli di uscita audio attraverso la compressione dinamica. Ciò migliora la qualità dell'uscita audio ad un volume non troppo elevato e riduce i suoni più forti.
- Questa funzione è disponibile solo se i DVD sono registrati in Dolby Digital.

"PAG. CONFIG. VIDEO" (pagina di configurazione video)

    	PAG. CONFIG. VIDEO --
LUMINOSITÀ	00
CONTRASTO	00
TINTA	00
SATURAZIONE	00
DIVX VOD	
<p>ALLA PAG CONFIG. VIDEO</p>	

IT - 10	IT - 11	IT - 12	IT - 13
			

- Non cercate di aprire il compartimento CD mentre la riproduzione è in corso.
- Non toccate la lente per non provocare un malfunzionamento.
- Se il disco è rigato, sporco o presenta impronte digitali, è possibile che l'apparecchio non funzioni. Prima della riproduzione, pulite il disco con un panno. Pulite delicatamente dal centro verso l'esterno. Non riponete i dischi in luoghi soggetti a temperature elevate o a forte umidità. Potrebbero deformarsi. Terminato l'ascolto, riponete il disco nella sua custodia.

Nota importante

- Estraete il disco dal compartimento se l'apparecchio deve essere trasportato.

INSTALLAZIONE

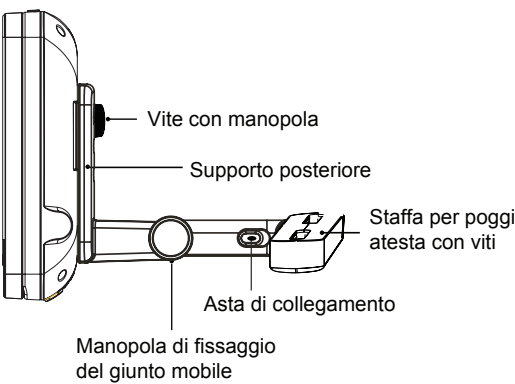
Staffa di montaggio	
	

Montaggio nel veicolo

Utilizzare le staffe di montaggio fornite per installare l'unità principale e lo schermo nella parte posteriore dei poggiatesta del veicolo.

- Rimuovere le 4 viti presenti sulla staffa per poggiatesta. Fissare la staffa ai tubi di acciaio del poggiatesta utilizzando le viti rimosse in precedenza.

IT - 15	IT - 16	IT - 17	IT - 18
			

- * **"LUMINOSITÀ"**: Questa opzione permette di impostare la luminosità dell'immagine su una scala da -16 a +16.

- * **"CONTRASTO"**: Questa opzione permette di impostare il contrasto dell'immagine su una scala da -16 a +16.

- * **"TINTA"**: Questa opzione permette di impostare la tinta dei colori su una scala da -9 a +9.

- * **"SATURAZIONE"**: Questa opzione permette di impostare la saturazione dei colori su una scala da -9 a +9.





** "DIVX VOD" (DivX on demand)

- Alcuni file DivX di video on demand richiedono un codice di registrazione. Tale codice si trova nel menu di configurazione del lettore.

- Tale codice deve essere esclusivamente utilizzato per i video on demand DivX.Non utilizzate questo codice per altre applicazioni o siti internet.

"PAG. PREFERENZE" (pagina preferenze)

Nota: Il menu di impostazione delle preferenze è disponibile solo quando la riproduzione è in modalità di arresto.

    	PAG. PREFERENZE --
SISTEMA TV	PAL
AUDIO	ENG
SOTTOTITOLI	ENG
MENU DISCO	ENG
CONTR. PARENTAL	
MPEG4 SUBTITLE	WES
PREDEFINITI	
<p>ALLA PAG. PREFERENZE</p>	

* « SYSTÈME TV »

- Sélectionnez l'un des systèmes TV suivants : « PAL », « AUTO » ou « NTSC ».

* « AUDIO »

- Sélection d'une langue de sous-titres audio.

- Si la langue sélectionnée n'est pas disponible sur le disque, le système utilisera la langue par défaut du disque.
- Pour modifier la langue audio pendant la lecture, appuyez sur la touche **AUDIO** de la télécommande.

* « SOUS-TITRES »

- Sélection d'une langue de sous-titres du DVD. Pour désactiver les sous-titres, sélectionnez « Dés. » (désactivé).

- Si la langue sélectionnée n'est pas disponible sur le disque, le système utilisera la langue par défaut du disque.
- Pour modifier la langue des sous-titres pendant la lecture, appuyez sur la touche **SUBTITLE** de la télécommande.

* "MENU DISCO" (lingua del menu del disco)

- Selezione di una lingua per il menu DVD.

- Se la lingua selezionata non è disponibile sul disco, il sistema passa automaticamente alla lingua predefinita del disco.

IT - 10	IT - 11	IT - 12	IT - 13
			

- Fissare il supporto posteriore e l'asta di collegamento mediante la manopola di fissaggio del giunto mobile.

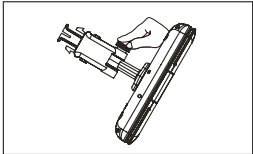
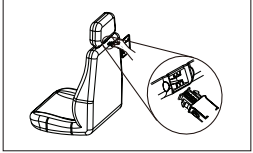
- Inserire il supporto nella staffa per poggiatesta.

- Fissare l'unità principale o lo schermo al supporto posteriore utilizzando le viti con manopola.

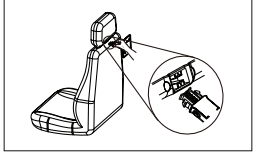
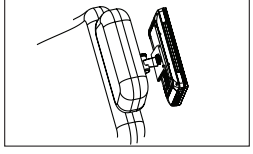
Attenzione!

- Assicurarsi che le viti siano correttamente avvitate per evitare allentamenti accidentali.
- Ricordare sempre di bloccare il supporto per la sicurezza dei passeggeri.
- Non installare quando il veicolo è in movimento.

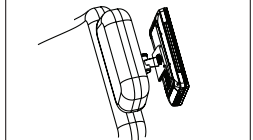
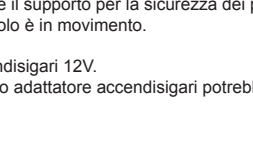
- Collegate l'adattatore accendisigari 12V.

ATTENZIONE: L'uso di un altro adattatore accendisigari potrebbe danneggiare l'apparecchio.

* "CONTR. PARENTAL" (controllo genitori)

I dischi DVD compatibili con la funzione di controllo parentale sono classificati secondo il loro contenuto. Il contenuto autorizzato per un livello di restrizione e la modalità con cui è attivato il controllo variano da un disco all'altro. Per esempio, se il disco lo consente, è possibile eliminare le scene violente o bloccare completamente la riproduzione del disco.

È impossibile riprodurre DVD con un livello superiore a quello impostato se non dopo aver disattivato la funzione di controllo parentale.

I livelli di restrizione sono i seguenti:

Livello 1: BAMBINI

Livello 2: G

Livello 3: PG

Livello 4: PG-13

Livello 5: PG-R

Livello 6: R

Livello 7: NC17

Livello 8: ADULTI





* "SOTTOTITOLI MPEG4"

Se il file video MPEG4(DivX) comprende un file di sottotitoli, basatevi su questi per selezionare la lingua di sottotitolazione preferita.

* "PREDEFINITI"

Selezionate questo parametro, quindi confermate premendo il tasto **ENTER**. Questa opzione consente di ripristinare tutte le impostazioni di fabbrica, tranne il controllo parentale e la password.

"PAG. CONFIG. PASSWORD" (pagina di impostazione password)

    	PAG. CONFIG. PASSWORD --
BLOCCA PASSWORD	ATT
<p>ALLA PAG. CONFIG. PASSWORD</p>	

* "BLOCCA" (modalità password)

Attiva/disattiva la password.

* "PASSWORD"

Questa funzione permette di stabilire o di cambiare la password.

Selezionate "PASSWORD" utilizzando i tasti ▲e▼ . Premete il tasto ► per selezionare "MODIFICA", poi premete **ENTER**. Utilizzate la tastiera numerica per inserire la password a 4 cifre e premete OK (se la password non è stata modificata all'acquisto dell'apparecchio, la password predefinita è 1369).

IT - 10	IT - 11	IT - 12	IT - 13
			

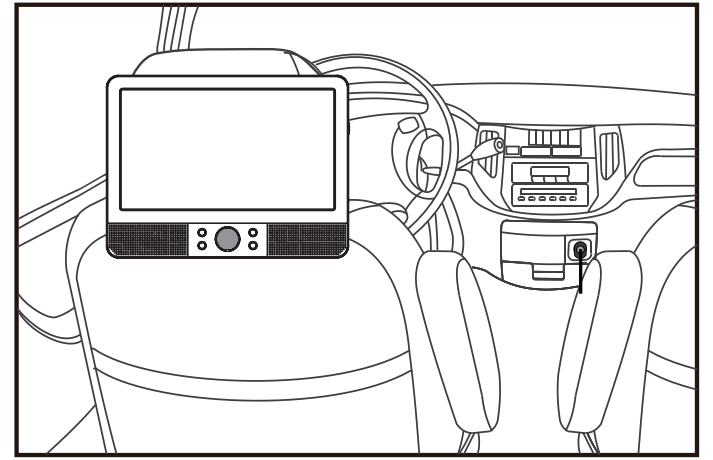



AVVERTENZE DI SICUREZZA!

- Questo apparecchio non deve in alcun caso essere utilizzato dal conducente di un veicolo in movimento oppure essere lasciato slacciato durante la guida.
- Se l'apparecchio viene utilizzato nel veicolo, accertatevi che sia correttamente fissato e che non intralci nessun dispositivo di sicurezza (ad esempio airbag, cinture di sicurezza, ecc.).
- Tutti i passeggeri devono allacciare le cinture di sicurezza quando il veicolo è in movimento.
- Per ulteriori informazioni, contattate il fabbricante del veicolo.
- L'uso di un altro adattatore accendisigari potrebbe danneggiare l'apparecchio.

AVVERTENZE DI SICUREZZA

	ATTENZIONE: Per ridurre il rischio di scossa elettrica, non smontate l'apparecchio. Questo apparecchio non contiene pezzi riparabili dall'utente. Per ogni riparazione rivolgetevi esclusivamente a tecnici qualificati.
------------------------------------------------------------------------------------	---------------------------------------------------------------------------------------------------------------------------------------------------------------------------------------------------------------------------------

-  Il simbolo del fulmine con una freccia all'estremità all'interno di un triangolo equilatero avverte l'utente della presenza di una "tensione pericolosa" nell'apparecchio.

-  Il punto esclamativo inscritto nel triangolo equilatero indica all'utente che nel manuale di istruzioni si trovano importanti avvertenze per l'uso e la manutenzione dell'apparecchio.

AVVERTENZA: PER EVITARE IL RISCHIO DI INCENDIO O SCOSSA ELETRICA, NON ESPONETE L'APPARECCHIO ALLA PIOGGIA O ALL'UMIDITÀ.

ATTENZIONE: Emissione di radiazioni laser invisibili quando i dispositivi di sicurezza sono aperti o difettosi. Evitate l'esposizione diretta al fascio laser.

Apparecchio laser di classe 1.

	<p>CLASS 1 LASER PRODUCT APPAREIL À LASER DE CLASSE 1 PRODUCTO LASER DE CLASE 1 PRDUTO LASER CLASSE 1</p>
-------------------------------------------------------------------------------------	-----------------------------------------------------------------------------------------------------------------------

IMPORTANTI AVVERTENZE DI SICUREZZA

SI RACCOMANDA DI UTILIZZARE L'APPARECCHIO IN TUTTA SICUREZZA

Ecco qualche consiglio:

LEGGETE il presente manuale prima dell'uso.

NON UTILIZZATE MAI supporti improvvisati. Utilizzate sempre supporti e attacchi autorizzati, appositamente creati per il presente apparecchio.

NON PERMETTETE MAI che nessuno, in modo particolare i bambini, introduca un oggetto qualsiasi nelle aperture di ventilazione dell'apparecchio. Ciò potrebbe causare una scossa elettrica fatale. In caso di un prolungato periodo di non utilizzo, **SCOLLEGATE SEMPRE** l'adattatore di rete.

FATE IN MODO che tutti i collegamenti elettrici (compresi i collegamenti della spina di alimentazione e delle prolunghe) siano correttamente effettuati, rispettando le istruzioni. Spegnete l'apparecchio quando accendete oppure modificate i collegamenti.

CONTATTATE il vostro rivenditore in caso di dubbi riguardo l'installazione, il funzionamento oppure la sicurezza dell'apparecchio.

NON CONTINUATE ad utilizzare l'apparecchio se è danneggiato oppure se non funziona più normalmente. Scollegate l'adattatore accendisigari e rivolgetevi al rivenditore.

NON LASCIATE l'apparecchio acceso senza sorveglianza.

UTILIZZATE le cuffie a un volume moderato. L'ascolto dell'apparecchio con le cuffie ad un volume elevato può causare danni permanenti al sistema uditivo.

IT - 10	IT - 11	IT - 12	IT - 13
			

RICERCA E RIPARAZIONE GUASTI

L'apparecchio non si accende.

- Accertatevi che l'adattatore accendisigari sia collegato.
- Verificate che il lettore sia acceso.

Il telecomando non funziona

- Verificate che la ricezione del segnale infrarossi del telecomando non sia bloccata da un ostacolo.
- Orientate il telecomando verso il sensore a infrarossi dell'apparecchio.
- Sostituite la pila del telecomando.

Volume molto basso o assenza di suono

- Verificate che il lettore sia acceso.
- Verificate che la riproduzione non sia in pausa. Premete il tasto ►|| .
- Verificate che la funzione di riproduzione veloce in avanti o all'indietro non sia attivata. Premete il tasto ►||

MUSE

M-920 CVB DRAAGBARE DVD-SPELER Gebruikershandleiding



LEES DEZE HANDLEIDING AANDACHTIG ALVORENS GEBRUIK

Nederlands

- Met het oog op verkeersveiligheid mogen bestuurders het toestel niet bedienen of video's bekijken tijdens het rijden.
- Zorg dat het toestel correct wordt vastgemaakt om te voorkomen dat het valt tijdens een ongeval.
- Als de binnenzijde van het contact van de aansteker vuil is door asse of stof, kan het stopcontact verhit raken door slecht contact. Maak het stopcontact schoon voor gebruik.
- Verwijder na gebruik de autoadapter uit zowel het toestel als het stopcontact.

De ingebouwde batterij gebruiken

Het toestel heeft een ingebouwde herlaadbare batterij (lithium-polymeer). Laad de ingebouwde batterij op voor het eerste gebruik. De laadindicator verandert van rood naar groen als de batterij volledig geladen is.

- Waarschuwingen:
- Herlaad de ingebouwde batterij zodra u deze wilt gaan gebruiken.
 - Tijdens het gebruik van de ingebouwde batterij moet de omgevingstemperatuur liggen tussen 5°C en 35°C.
 - Om de batterij een zo lang mogelijke levensduur te geven, herlaadt u bij kamertemperatuur.
 - De ingebouwde batterij in dit toestel kan een risico vormen op brand of chemische brand bij verkeerd gebruik. Haal de batterij niet uit een, verwarm niet boven 100°C en verbrand deze niet.
 - Stel het toestel niet bloot aan overdreven hitte, zoals zon of vuur.
 - Bij het wegwerpen van het toestel, moet rekening worden gehouden met milieuproblemen en de plaatselijke regels en wetten voor het verwerken van deze producten moeten strikt worden nageleefd.
 - Als de ingebouwde batterij bijna leeg is, dan verschijnt de melding "LOW BATTERY" op het display. De speler zal dan automatisch naar de standbymodus schakelen.

AANSLUITINGEN

Een DVD bekijken op uw TV

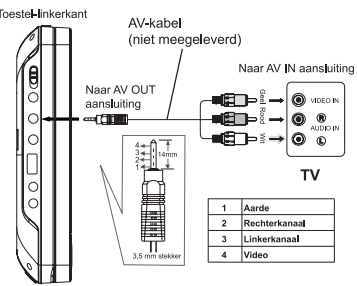

Opmerking: Zorg ervoor dat u de kabel met de juiste plug gebruikt.

NL - 5

BESCHRIJVING VAN HET TOESTEL

Hoofdtoestel

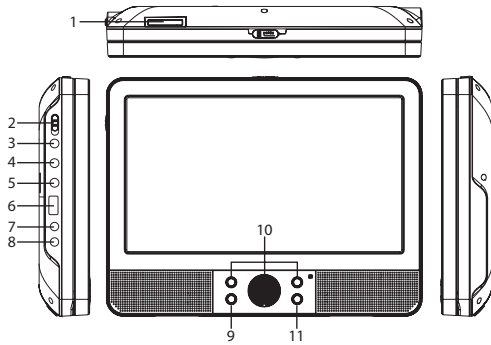

Hoofdtoestel

1. Voorziening voor SD/MMC -geheugenkaart
2. **ON/OFF**-schakelaar (aan/uit)
3. Aansluiting voor de hoofdtelefoon
4. AV OUT aansluiting
5. AV IN aansluiting
6. USB-poort
7. DC OUT 9-12V (nutteloos)
8. Ingang voor DC 9-12 V (voeding)
9. Toets **ENTER** (bevestigen)
10. Pijltjestoetsen (▼, ▲, ◀, ▶) /**VOL+**/**VOL-**: Selecteren van een optie in het menu en instelling van bepaalde parameters.
11. Toets **SOURCE** : selectie van de modus (dvd, AV IN of geheugenkaart/USB).

Scherm

1. Toets **SOURCE**: selectie van de modus (dvd, AV IN of geheugenkaart/USB).
2. **MUTE** (dempen): aan-/uitschakelen van het geluid.
3. Numeriek toetsenbord: selectie van de cijfers.
4. **DISPLAY**: weergave op het scherm van informatie over de weergave.
5. **MENU/PBC**: MENU-weergave van het menu van de disk. PBC-Activeren / deac-tiveren van de PBC-modus (met de vcd-disks).
6. **AUDIO**: instellen van de audio-instellingen.
7. **||**: starten of pauzeren van de weergave.
8. **■**: Druk tijdens de weergave van een MP3/Jpeg/Divx bestand éénmaal op deze toets om de weergave te stoppen. Druk tijdens de weergave van een dvd, vcd of cd éénmaal op deze toets om de weergave te pauzeren.
9. **MODE**: toegang tot LCD-modus
10. **VOL+**
11. **VOLGENTE** **▶▶**: Ga naar volgende hoofdstuk/track.
12. **VORIGE** **◀◀**: Ga naar vorige hoofdstuk/begin van track.
13. **▶▶**: Druk op de knop **▶▶** om vooruit te spoelen, dit kan met 5 snelheden (X2->X4->X8->X16->X32->AFSPELEN). Druk op de knop **ENTER** om het afspelen met normale snelheid te hervatten.
14. **◀◀**: Druk op de knop **◀◀** om terug te spoelen, dit kan met 5 snelheden (X2->X4->X8->X16->X32->AFSPELEN). Druk op de knop **ENTER** om het afspelen met normale snelheid te hervatten.
15. **STEP** (beeld per beeld) : beeld per beeld weergeven.
16. **SEARCH** : zoeken van een titel, een hoofdstuk, de afspeeltijd of een track.
17. **SUBTITLE** (ondertiteling) : Selectie van de taal voor de ondertiteling
18. **ANGLE** (kijkhoek) : Selectie van de kijkhoek (dvd-modus)
19. **TITEL**: weergave van het menu van de titels van de schijf
20. Pijltjestoetsen (▼, ▲, ◀, ▶): Selecteren van een optie in het menu en instelling van bepaalde parameters. Toets **ENTER** (bevestigen): Bevestigen van een selectie in het menu.
21. **SETUP** (instelling): weergave van het menu van de schijf.
22. **VOL-**
23. **REPEAT** (herhaling) : herhalen van een track.
24. **SLOW**: Druk herhaaldelijk op de knop **SLOW** om in slow motion af te spelen, de snelheid zal met elke druk op de knop veranderen in de volgorde 1/2,1/4,1/8,1/16 en normaal.
25. **PROGRAM** (programmeren): Hiermee kunt u een weergavevolgorde programmeren.
26. **ZOOM**: inzoomen

Opmerking: Het symbool « » verschijnt als u een functie selecteert die niet ter beschikking is.

NL - 2

GEAVANCEERDE FUNCTIES

Informatieweergave

Druk tijdens de weergave meermaals op de toets **DISPLAY** om de beschikbare informatie op de schijf weer te geven:
DVD: verstrekten tijd van de titel, resterende tijd van de titel, verstrekten tijd van het hoofdstuk, resterende tijd van het hoofdstuk, geen informatie beschikbaar.
Audio-cd: verstrekten tijd van de track, resterende tijd van de track, totaal verstrekten tijd, totaal resterende tijd, geen informatie beschikbaar.

ZOEKEN VAN SECTIE

De gebruiker kan een bepaalde passage of een bepaalde track zoeken door de afspeeltijd of het nummer van de track in te voeren.
1. Druk meermaal s op de toet s **ZOEKEN** om de ver s chi l lende zoekmogelijkheden weer te geven.

DVD

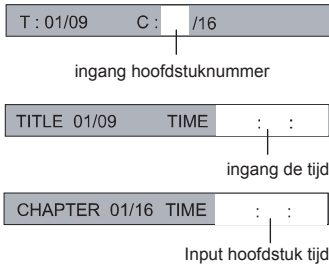

CD:

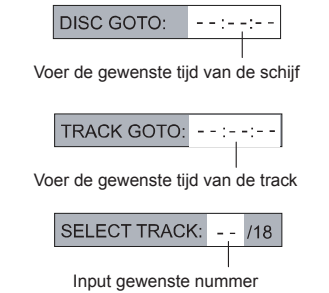

2. Geef het hoofdstuknummer of de afspeeltijd in, dan gaat de speller onmiddellijk naar deze locatie.

NL - 7

De afstandsbediening werkt op 1x "CR2025"-lithiumbatterij (meegeleverd). Om de afstandsbediening gebruiksklaar te maken, moet u de isolatietape die zich op de achterkant van de bediening bevindt, verwijderen.

VERVANGING VAN DE BATTERIJ VAN DE AFSTANDSBEDIENING

1. Duw de toets naar rechts.
2. Trek de batterijlader uit.
3. Plaats een "CR2025" batterij met de positieve kant (+) naar boven.
4. Plaats het lid terug.

OPMERKINGEN:

- Voor u batterijen wegwerpt, raadpleegt u eerst uw verdeler die wellicht batterijen terugneemt voor specifieke recyclage.
- Om lekken te voorkomen, verwijder u best de batterijen wanneer ze lange tijd niet worden gebruikt.
- Als de afstandsbediening voor lange tijd niet wordt gebruikt, verwijdert u de batterij om schade te voorkomen door batterijlekkers.
- OPGELET: Gevaar op explosies als de batterij verkeerd geplaatst is. Vervang de batterij enkel met hetzelfde of een equivalent type.



WAARSCHUWING

Neem de batterij niet in, gevaar voor chemische brandwonden. (De afstandsbediening die wordt meegeleverd met) Dit product bevat een knoopcelbatterij. Als de knoopcelbatterij wordt ingeslikt, kan dit ernstige inwendige brandwonden veroorzaken die in slechts 2 uur tot de dood kunnen leiden. Houd nieuwe en gebruikte batterijen buiten bereik van kinderen. Als het batterijvak niet goed sluit, stop dan met het gebruik van het product en houd het buiten bereik van kinderen. Als u denkt dat er mogelijk batterijen zijn ingeslikt of batterijen in een lichaamsdeel terecht zijn gekomen, schakel dan onmiddellijk medische hulp in.



Wanneer u op het einde van zijn levensduur afstand wilt doen van het toestel, dient u er rekening mee te houden dat afgedankte elektrische apparatuur niet meegevoerd mag worden met het gewone huisvuil. Gelieve het toestel in te leveren voor verdere recyclage. Contacteer uw plaatselijke overheid of verdeler voor advies in recyclage. (Richtlijn Afval Elektrische en Elektronische Uitrusting)

TOEBEHOREN

- Afstandsbediening x 1
- Adapter voor sigarettenaansteker x 1
- Stroomadapter x 1
- Hoofdtelefoon x 1
- Beugel voor hoofdsteen in auto x 1

NL - 3

WEERGAVE MODUS

Herhaalde weergave

Druk tijdens de weergave meermaals op de toets **REPEAT** om de weergavemodus te selecteren: **DVD**: herhalen van een hoofdstuk, een titel of een volledige herhaling (herhaling gedeactiveerd). **MP3**: weergave van een track, herhaling van een track, herhaling van een map, weergave van een map, shuffle, willekeurig
Opmerking: **"SINGLE"** (track): de geselecteerde track wordt éénmaal weergegeven, daarna stopt de weergave. **"REPEAT ONE"** (track herhalen): de geselecteerde track wordt voortdurend weergegeven. **"REPEAT FOLDER"** (map herhalen): alle tracks binnen een map worden voortdurend weergegeven. **"FOLDER"**: alle geselecteerde tracks binnen in een map worden éénmaal weergegeven, daarna stopt de weergave. **"SHUFFLE"**: Willekeurig éénmaal afspelen en dan spelen stoppen. **"RANDOM"** (Willekeurig): Willekeurig herhaald afspelen. Opmerking: bepaalde dvd/vcd ondersteunen deze herhalingsfunctie niet.

Geprogrammeerde weergave

Via deze optie kunt u de weergavevolgorde van een schijf bepalen. U kunt tot 20 tracks programmeren.
1. Voer een schijf in.
2. Druk op de toets **PROGRAM**. Het programmeringsmenu verschijnt.

DVD

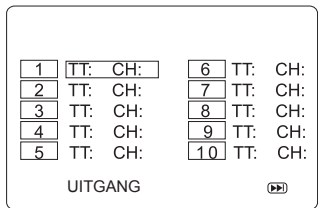

3. Verplaats de cursor naar het element dat geprogrammeerd moet worden en geef het nummer van een titel en een hoofdstuk (DVD) of nummer (CD) in.
4. Gebruik de navigatietoetsen (◀, ▶, ▼, ▲) om naar de volgende keuze te springen. Herhaal stap 3 tot alle elementen geprogrammeerd zijn. Opmerking: druk op **▶▶** om naar de volgende pagina te gaan om de elementen 11 tot 20 te programmeren.
5. Selecteer **AFSPELEN** en druk op **ENTER** om de geprogrammeerde weergave te starten.
6. Druk op de toets **■** twee keer om de geprogrammeerde weergave te stoppen en de programmering te wissen.

NL - 8

VOEDING

Met de AC adapter

De netstroomadapter gebruikt een netstroom van AC 100V - 240V ~ 50/60Hz. De meegeleverde netstroomadapter mag nooit gebruikt worden op een ander type voeding.

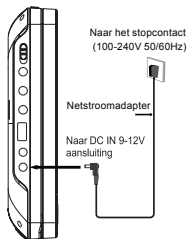

Opmerkingen:

- De AC adapter inbegrepen in dit toestel mag alleen met dit toestel gebruikt worden. Nooit gebruiken voor een ander toestel.
- Schakel het toestel uit voor de AC adapter los te maken om schade aan het toestel te voorkomen.
- Als het toestel lange tijd niet gebruikt wordt, verwijdert u de AC adapter uit het stopcontact.
- Gebruik het in de buurt van een makkelijk bereikbaar stopcontact. Doet zich een storing voor, verwijder het contact dan onmiddellijk uit het stopcontact.
- Het moet makkelijk te bedienen blijven en mag tijdens het gebruik niet verstoord worden. Om volledig losgekoppeld te zijn van stroomtoevoer, moet het toestel via de AC adapter volledig uit het stopcontact worden verwijderd.
- Gebruik nooit een beschadigde AC adapter, leg de kabels op een veilige manier vrij van druk of knijpen. Wend u tot een erkende dienstverlener als de kabel beschadigd is.

Gebruik van de autoverbinding

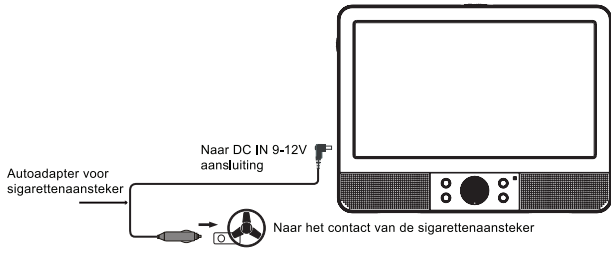

WAARSCHUWING: Verwijder de adaptor voor de auto wanneer hij niet gebruikt wordt. Niet gebruiken in voertuigen met 24V.

Waarschuwingen:

- Gebruik uitsluitend de 12V autoadapter inbegrepen. Het gebruik van een andere 12V autoadapter kan het toestel beschadigen.
- De 12V autoadapter inbegrepen mag uitsluitend met dit toestel worden gebruikt. Gebruik deze niet voor andere toestellen.

NL - 4

WEERGAVE VAN EEN USB-APPARAAT OF EEN SD/MMC GEHEUGENKAART

U kunt een USB-apparaat (niet meegeleverd) aansluiten op de USB-poort of een SD/MMC geheugenkaart (niet meegeleverd) inbrengen in de kaartlezer van het toestel om DivX-films en andere audio- en videobestanden weer te geven.

1. Sluit het USB-apparaat aan op de USB-poort van uw toestel. Plaats de Sdkkaart in de kaartlezer van het uitgebreide geheugen.
2. Druk op de **BRON** toets, gevolgd door ▼ tot "Media" verschijnt. Druk op ▶, ▲, ▼ om "USB" of "SD" te selecteren (bij een MMC of SD kaart in het geheugen, verschijnt "MMC" of "SD"), druk vervolgens op **ENTER** om te bevestigen.

Om bestanden weer te geven die zich bevinden op een USB-apparaat of een SD/MMC geheugenkaart, raadpleeg het hoofdstuk « MP3-, DIVX- en beeldbestanden weergeven ». Opmerkingen:
• Het is aan te raden dat u USB-apparaten of SD/MMC geheugenkaarten aansluit wanneer deze uitgeschakeld zijn.
• Er zijn tal van USB-apparaten op de markt. Wij kunnen bijgevolg niet garanderen dat dit toestel alle verschillende modellen ondersteunt. Indien u problemen ondervindt, probeer dan een ander USB-apparaat aan te sluiten om te testen of het toestel naar behoren functioneert.
• Het is mogelijk dat bepaalde SD/MMC geheugenkaarten niet compatibel zijn.

AFSPELEN VAN MP3-, DIVX- OF BEELDBESTANDEN

Dit toestel kan bestanden weergeven van het type MP3, DivX alsook beeldbestanden die opgeslagen zijn op CD-R/CD-RW/DVD-R/DVD-RW schijven, USB-apparaten of SD/MMC geheugenkaarten.

1. Plaats een schijf in het compartiment.
2. De inhoud van de schijf wordt weergegeven op het scherm.
3. Gebruik de toetsen ◀, ▶, ▼, ▲ als navigatietoetsen om een bepaald bestand dat u wenst weer te geven, te selecteren. Daarna drukt u op de toets **ENTER** om te bevestigen en in de weergave te starten.
4. Druk op de knop **■** om het afspelen te stoppen.

INSTELMENU

Navigeren in het instellingenmenu:

1. Druk op de toets **SETUP** om het instellingenmenu te openen.
2. Druk op de toets ◀ of ▶ om een icoon uit het menu te selecteren.
3. Druk op de toets ◀ of ▶ om één van de beschikbare opties te selecteren onder de iconen uit het menu.
4. Druk op de toets ▶ om het submenu te openen, en op de toets ◀ of ▶ om een optie te selecteren.
5. Druk op de toets **ENTER** om uw selectie te bevestigen.
6. Om terug te keren naar het vorige menu, drukt u op de toets ◀.
7. Druk op de toets **SETUP** om het instellingenmenu te verlaten.

NL - 9

